

令和4年度

消防年報

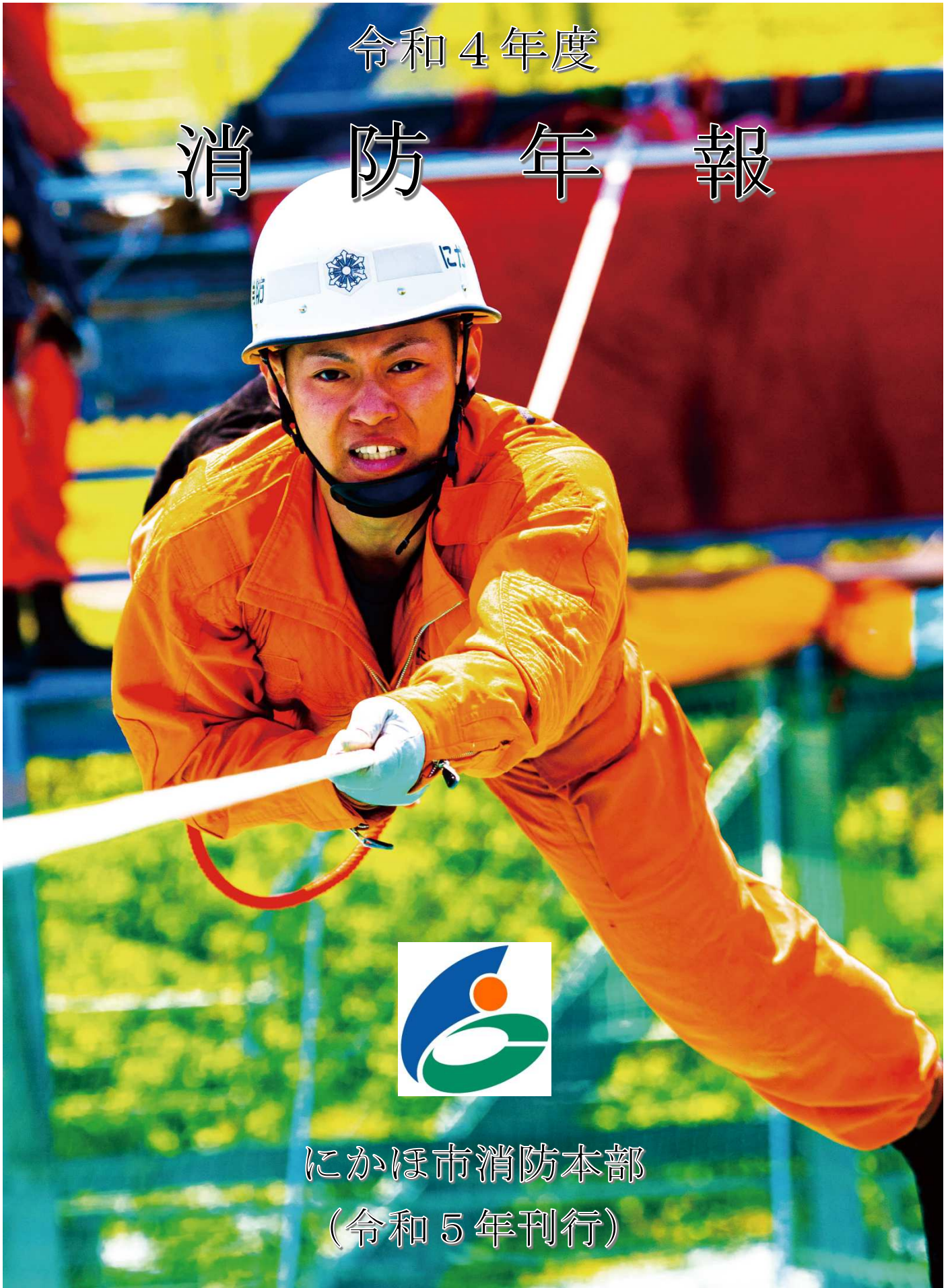

にかほ市消防本部
(令和5年刊行)

は じ め に

この年報は、令和4年にかほ市消防管内の消防業務の現状を収録し、今後の消防力の充実強化と消防行政を合理的に運営するための資料とし、あわせて火災の実態や消防救急活動の現状等を広く一般に紹介し、消防全般に理解を深めて頂く為に作成したものであります。

令和5年7月

にかほ市消防本部

目次

	ページ
にかほ市消防本部の概要	1
にかほ市消防本部のあゆみ	1～10
◇ 総務	
にかほ市消防組織図	11
歴代消防長・次長・署長一覧	12
令和5年度当初予算額 一般会計及び消防費	13
令和5年度消防費当初予算額内訳	13
令和5年度当初予算額に対する人口・世帯の充当割	13
消防職員階級別年齢調	14
消防職員階級別勤続年数調	14
消防学校等派遣状況（過去10年）	15
階級別消防職員の特殊技能その他資格取得状況調	16
にかほ市消防本部車輛等の概要	17～18
◇ 警防	
月別火災発生状況	19
覚知別、曜日別、時間別火災発生状況	20
過去5年間の火災発生状況	21
過去5年間の火災原因	22
地区別火災統計表	23
緊急出動状況	24
にかほ市管内消防水利	25
◇ 予防	
危険物許認可等調	26
数量別危険物施設及び立入検査状況	27
甲種防火管理（新規／再）講習会修了状況	28
火災予防条例による諸届出状況	28
指定対象物	29
地区別建築同意状況	30
建築同意通知の状況	31
◇ 通信指令	
通信連絡系統図	32
消防庁舎及び通信指令施設の概要	33
119番通報状況	34～35
無線通信施設（デジタル・署活系）	36～38

目 次

	ページ
◇ 救 急	
救急事故月別出動状況	3 9
曜日別出動状況	4 0
年齢区分別搬送人員	4 0
傷病程度別出動状況	4 1
ドクターヘリ要請状況	4 1
現場到着所要時間別出動件数の状況	4 2
収容所要時間別搬送人員調	4 2
普通救命講習会の実施状況	4 3
◇ 消 防 団	
にかほ市消防団歴代正副団長一覧表	4 4
にかほ市消防団組織団員一覧表	4 5
表彰記録	4 6
消防団の報酬及び旅費額	4 7
出動手当等金額	4 7
消防団員の年齢構成、在職年数、職業調	4 8
消防団車輛及びポンプ一覧表	4 9～5 0
自主防災組織一覧表	5 1

にかほ市消防本部の概要

にかほ市は秋田県の南西部に位置し、山形県と境を接する県一方の玄関口であり、秀峰鳥海山が長く裾野をひき、又、日本海の波寄せる本県随一の温暖の地です。当消防本部は県下組合消防第1号として、昭和44年4月1日仁賀保地区消防一部事務組合の発足に伴い開署式を挙げる。昭和45年4月には構成三町の消防機関設置条例を改正し、長い歴史と伝統を誇る象潟町・金浦町・仁賀保町の各消防団が一本化体制となり、県下第1号として仁賀保地区消防団を設立する。ここに消防事務の総てを消防組合で行う事となり、一部事務組合から仁賀保地区消防組合となったものです。

平成17年10月1日には構成三町の市町村合併により、仁賀保地区消防組合をにかほ市消防本部と改名する。

R5. 4. 1現在	合 計
人 口	22, 863
世 帯 数	9, 371
面 積 km ²	241.13

仁賀保地区消防組合のあゆみ

昭和44年度

- 4月 仁賀保地区消防一部事務組合発足、職員15名採用総員24名体制となる。職員定数条例を31名とし、1本部1本署1分署体制となる。初代消防長に奥山三吉(金浦町長)が就任。仁賀保地区消防一部事務組合の火災予防条例を制定。
- 7月 本署及び仁賀保分署(10月開署予定)に消防ポンプ自動車購入配備。
 - 〃 第3分団第2部、第3分団第5部、第3分団第6部、第6分団第6部、第7分団第4部の台車付小型動力ポンプ更新配備。
- 10月 仁賀保分署を仁賀保町平沢字坂ノ下117番地に開署し、1本部1本署2分署体制となる。
- 11月 職員3名採用総員27名体制となる。
 - 〃 仁賀保地区・西目村消防相互応援協定を締結。(現:由利本荘市西目町)
- 12月 無線基地局1、移動局4購入配備。
 - 2月 仁賀保町下坂の私立消防舎新築工事。
 - 3月 第2代消防長に佐藤恭治(仁賀保町長)が就任。

昭和45年度

- 4月 職員1名採用総員28名体制となる。
 - 〃 象潟町、金浦町、仁賀保町消防団を改組し、仁賀保地区消防団を設立、定数条例を1, 087名とする。
- 6月 職員1名採用総員29名体制となる。
- 7月 消防本部・消防署を金浦町金浦字木の浦山19番地の2に新築移転。
- 8月 象潟分署に消防ポンプ自動車購入配備。
 - 〃 第1分団第1部、同第3部、第2分団第6部、第5分団第4部、第6分団第9部、第7分団第3部の小型動力ポンプ更新配備。
 - 〃 職員1名採用総員30名体制となる。
- 10月 仁賀保分署天井床浴室内張り工事。本署に指令車(ジープ型)購入配備。

昭和46年度

- 4月 職員定数31名を34名とする。職員3名採用総員33名体制となる。
- 5月 第2分団第2部、第2分団第4部、第2分団第7部、第3分団第1部、第4分団第3部、第4分団第4部、第4分団第5部、第5分団第3部、第5分団第4部、第7分団第7部の台車付小型動力ポンプ更新配備。
- 7月 第4分団第1部の消防ポンプ自動車更新配備。
- 10月 仁賀保地区消防一部事務組合を仁賀保地区消防組合に改める。
 - 〃 職員定数34名を41名とする。
 - 〃 救急業務を開始。職員7名採用総員40名体制となる。

昭和47年度

- 4月 職員定数41名を42名とする。職員1名採用総員41名体制となる。
 - 〃 消防団員定数1,087名を989名とする。
- 5月 職員1名採用総員42名体制となる。
- 6月 第4分団第7部、第6分団第3部、第6分団第7部、第6分団第8部、第7分団第8部の台車付小型動力ポンプ更新配備。
- 9月 第2分団第1部の消防ポンプ自動車更新配備。

昭和48年度

- 4月 職員定数42名を45名とする。
 - 〃 消防団員定数989名を948名とする。
- 5月 本署に事務連絡車を購入配備。
- 7月 職員3名採用総員45名体制となる。
 - 〃 仁賀保地区消防一部事務組合の火災予防条例を廃止。
- 8月 仁賀保地区消防組合の火災予防条例を施行。
- 10月 第3分団第4部の消防ポンプ自動車更新配備。

昭和49年度

- 4月 職員定数45名を49名とする。職員総数49名体制となる。
 - 〃 消防団員定数948名を917名とする。
 - 〃 本署消防庁舎に2階増改築工事。
- 6月 秋田県下消防本部相互応援協定を締結。(17消防本部)
 - 〃 象潟分署改築工事。
- 7月 第3分団第3部の小型動力ポンプ更新配備。
- 8月 第2分団第3部の小型動力ポンプ及び積載車更新配備。
- 3月 百目木水防倉庫移転及び基礎工事。

昭和50年度

- 4月 職員定数49名を53名とする。
 - 〃 消防団員定数917名を908名とする。
- 5月 第3代消防長に斎藤太一郎(金浦町長)が就任。
- 7月 職員総数53名体制となる。
 - 〃 象潟分署に消防ポンプ自動車購入配備。

昭和51年度

- 4月 消防団員定数908名を869名とする。
- 7月 第7分団第1部の消防ポンプ自動車更新配備。

昭和52年度

- 4月 消防団員定数869名を847名とする。
- 7月 第6分団第1部の消防ポンプ自動車更新配備。

昭和53年度

- 4月 職員定数53名を55名とする。
- 〃 消防団員定数847名を834名とする。
- 6月 第2分団第5部の消防ポンプ自動車更新配備。第5分団第7部、第7分団第2部の小型動力ポンプ更新配備。
- 8月 職員総数55名体制となる。
- 1月 本署と象潟分署に小型動力ポンプ(C-1級)を各1台配備。

昭和54年度

- 4月 消防団員定数834名を813名とする。
- 6月 第1分団第4部の消防ポンプ自動車更新配備。
- 7月 秋田県本荘市と由利郡の消防本部救急業務相互応援協定を締結。
- 〃 第6分団第5部の軽積載車更新配備。
- 10月 国土調査法に基づく地籍調査に伴い、消防本部庁舎の住所を金浦町金浦字木の浦山17番地8に変更。
- 12月 仁賀保分署を仁賀保町平沢字鳥の子淵47番地に新築移転。

昭和55年度

- 8月 第7分団第2部の積載車更新配備。
- 10月 第3分団第3部の警鐘柱新設工事。第6分団第4部の小型動力ポンプ更新配備。

昭和56年度

- 7月 本署に広報車購入配備。第7分団第5部の小型動力ポンプ付軽積載車更新配備。
- 11月 下坂私立消防隊の小型動力ポンプ購入配備。

昭和57年度

- 7月 第6分団第7部の軽積載車更新配備。

昭和58年度

- 7月 消防署に消防ポンプ自動車(A2級CD-II型)購入配備。

昭和59年度

- 7月 第3分団第6部、第6分団第2部、第6分団第6部の小型動力ポンプ更新配備。
仁賀保分署に消防ポンプ自動車(A2級CD-II型)購入配備。
- 8月 第1分団第1部の小型動力ポンプ更新配備。
- 3月 第4分団第6部の軽積載車更新配備。

昭和60年度

- 6月 第4代消防長に池田誠五郎(象潟町長)が就任。
- 11月 第4分団第7部の軽積載車更新配備。第5分団第2部の小型動力ポンプ付軽積載車更新配備。
- 12月 第1分団第3部の小型動力ポンプ更新配備。
- 3月 第2分団第6部、第5分団第5部の小型動力ポンプ更新配備。

昭和61年度

- 4月 消防本部に総務、予防、警防の3課を設置。
- 7月 金浦町電子サイレン新設工事。
- 11月 第2分団第2部、第2分団第7部、第6分団第5部、第6分団第9部、第7分団第4部の小型動力ポンプ更新配備。
 - 〃 象潟地区防災情報伝達装置新設工事。
 - 〃 関の水防倉庫改修工事。
- 3月 象潟分署を象潟町字琴和喜17番地1に新築移転。

昭和62年度

- 7月 象潟分署に消防ポンプ自動車(CD-Ⅱ)購入配備。
- 10月 上浜地区防災情報伝達装置新設工事。第3分団第2部の小型動力ポンプ付軽積載車更新配備。
 - 〃 第2分団第4部、第4分団第4部、第5分団第6部、第7分団第3部の小型動力ポンプ更新配備。
- 3月 本署に救助器具エアマイティ購入配備。

昭和63年度

- 6月 委員15名で仁賀保地区消防組合組織体制審議会を設置。
- 9月 第2分団第3部の小型動力ポンプ更新配備。
- 10月 象潟分署に救急車購入配備。
- 11月 上郷地区防災情報伝達装置新設工事。第4分団第5部、第5分団第4部、第7分団第7部の小型動力ポンプ更新配備。
- 12月 仁賀保地区消防組合組織体制審議会より、管理者に答申書が提出。
 - 1月 本署増改築工事。横岡、小砂川、大須郷の私立消防隊に小型動力ポンプ購入配備。
 - 2月 仁賀保分署に救急車購入配備。

平成元年度

- 4月 裃天を第1種作業服に改める。
- 5月 軽連絡車を象潟分署に購入配置。
- 9月 第4分団第3部、第5分団第3部、第6分団第7部、第6分団第8部の小型動力ポンプ更新配備。
 - 象潟町小滝、大飯郷、舟岡、砂山の私立消防隊に小型動力ポンプ購入配備。
- 10月 消防団旗を更新。

平成2年度

- 5月 軽連絡車を仁賀保分署に購入配備。
- 6月 第2分団第3部の軽積載車更新配備。第3分団第3部、第4分団第7部、第6分団第3部、第7分団第8部の小型動力ポンプ更新配備。
- 9月 消防団分団旗を更新。
- 11月 第4分団第2部の消防ポンプ自動車更新配備。
- 3月 象潟町立石私立消防隊に小型動力ポンプ購入配備。

平成3年度

- 4月 職員定数55名を58名とする。
- 8月 本署に指令車更新配備。
- 10月 第5分団第1部の消防ポンプ自動車更新配備。
- 12月 第2分団第4部、第3分団第6部、第4分団第4部、第6分団第8部、第7分団第6部の軽積載車更新配備。

平成4年度

- 4月 職員総数58名となる。その他の職員1名。
- 5月 第5代消防長に巴徳雄(仁賀保町長)が就任。
 - 〃 仁賀保地区消防組合組織体制審議会に消防庁舎の建設位置について諮問を依頼し、答申書が提出され館ヶ森地内に決定。
- 7月 本部に広報車更新配備。
- 10月 第2分団第1部の消防ポンプ自動車更新配備。
- 12月 第1分団第2部、第3分団第3部、第5分団第5部、第6分団第2部、第7分団第3部の軽積載車更新配備。

平成5年度

- 4月 職員定数58名を60名とする。
 - 〃 職員2名採用総員60名体制となる。
 - 〃 仁賀保分署に救急車購入配備 象潟、仁賀保2台運用体制となる。
- 12月 仁賀保分署に化学消防ポンプ自動車購入配備。第1分団第3部、第2分団第2部、第4分団第3部、第6分団第3部、第7分団第4部の軽積載車更新配備。第5分団第7部の小型動力ポンプ付軽積載車更新配備。第7分団第2部の小型動力ポンプ更新配備。

平成6年度

- 4月 第6代消防長に村上忠蔵が就任。
 - 〃 職員定数60名を64名とする。
 - 〃 職員4名採用総員64名体制となる。その他の職員3名。
- 6月 消防団部旗を更新。
- 11月 第7分団第1部の消防ポンプ自動車更新配備。
- 12月 秋田県広域消防相互応援協定を再締結し覚書を交わす。
 - 〃 第2分団第7部、第3分団第5部、第4分団第5部、第5分団第4部の軽積載車更新配備、第6分団第4部の小型動力ポンプ付軽積載車更新配備。
- 3月 象潟分署に救急車更新配備。

平成7年度

- 5月 酒田地区消防組合と消防相互応援協定を締結。
- 6月 指揮広報車を日本消防協会より寄贈本署へ配備。
- 8月 第7分団第5部の小型動力ポンプ更新配備。
- 9月 本署に油圧救助器具(ホルマトロ)購入配備。
- 11月 第6分団第1部の消防ポンプ自動車(CD-I型4WD)更新配備。
- 12月 第1分団第1部、第2分団第6部、第5分団第6部、第7分団第7部の軽積載車更新配備。

平成8年度

- 10月 仁賀保分署改修工事。
- 2月 第6分団第6部の小型動力ポンプ付軽積載車更新配備。第5分団第3部、第7分団第8部、第6分団第9部の軽積載車更新配備。

平成9年度

- 7月 仁賀保地区消防本部庁舎建設用地測量造成設計委託業務。
- 9月 仁賀保分署改修工事。
- 12月 第1分団第2部、第3分団第5部、第7分団第6部の小型動力ポンプ更新配備。

2月 第3分団第1部に消防ポンプ自動車更新配備。第3分団第4部の小型動力ポンプ付軽積載車更新配備。

平成10年度

4月 仁賀保地区消防団第6分団第9部(石田)を公立消防団から私立消防団へ移行。

〃 消防団員定数813名を802名とする。

7月 仁賀保地区消防本部庁舎建設用地造成設計(修正)委託業務。

〃 〃 設計委託業務は株式会社コスモス設計。

8月 〃 建設用地造成工事は三共建設株式会社。

12月 第1分団第1部、第3分団第6部、第6分団第2部の小型動力ポンプ更新配備。

2月 第2分団第5部の小型動力ポンプ付積載車更新配備、第7分団第5部の軽積載車更新配備。

平成11年度

4月 消防団員定数802名を762名とする。

〃 第7代消防長に本藤敏夫が就任。

6月 消防団基盤緊急総合整備事業により災害防御用資機材配備。

〃 消防団基盤緊急総合整備事業により第4分団第6部の小型動力ポンプ付軽積載車更新配備。

11月 仁賀保地区消防組合新庁舎建設工事設計管理業務委託契約。

〃 設計業者、秋田市川尻(株)コスモス設計、特定建設工事共同企業体(村岡建設工業・三共建設) 同工事着工(H11.11.16)。

12月 第5分団第5部の小型動力ポンプ更新配備。

平成12年度

8月 (株)富士通ゼネラルと消防緊急通信指令施設仮契約。

9月 三共建設(株)と庁舎外講工事契約。

〃 (株)香楽園と庁舎植栽工事契約。秋田県総合防災情報システム移設工事。

11月 第2分団第2部、第7分団第4部の小型動力ポンプ更新配備。

1月 庁舎本体工事完成(H12.1.31) 引渡し。

3月 社団法人日本損害保険協会より高規格救急車寄贈。

〃 消防本部・消防署が金浦町字館ヶ森152番地に移転し、同日より消防緊急指令施設稼動。

平成13年度

4月 象潟分署、仁賀保分署を廃止1本部1署体制で業務を開始。消防本部に通信指令課を設置し、総務、予防、警防、通信指令の4課体制となる。

8月 松野盛吉翁遺品 秋田県消防学校から譲り受け展示。

12月 第6分団第7部の小型動力ポンプ付軽積載車更新配備。

2月 国道出口に緊急車出動警報装置設置。

3月 社団法人日本損害保険協会より水槽付ポンプ自動車寄贈。

平成14年度

4月 第8代消防長に高橋誠が就任。

7月 訓練大会を消防署前広場で実施。

2月 救助工作車購入配備。

〃 財団法人日本消防協会より指令車寄贈。

平成15年度

2月 第3分団第2部、第5分団第3部の小型動力ポンプ付軽積載車更新配備。

〃 第1分団第2部2班の小型動力ポンプ更新配備。

平成16年度

- 4月 消防団員定数762名を706名とする。
 - 〃 緊急消防援助隊登録。(消火隊)
 - 〃 仁賀保地区消防団第2、5、6、7分団の組織再編により班制を実施。
- 6月 消防無線の呼出し名称「にかほしょうぼう」から「にしょう」に変更。
- 7月 仁賀保地区消防団消防訓練大会を1日で実施。
- 10月 仁賀保地区消防組合設立35周年記念イベント、記念式典及び祝賀会を実施。
- 12月 高規格救急車の購入配備。
 - 2月 第2分団第3部2班、第4分団第4部の小型動力ポンプ付軽積載車更新配備。
 - 〃 第5分団第3部1班、第7分団第3部1班の小型動力ポンプ更新配備。

にかほ市消防本部のあゆみ

平成17年度

- 10月 構成町である象潟町・金浦町・仁賀保町が市町村合併しにかほ市となる。それに伴い、にかほ市消防本部・にかほ市消防署・にかほ市消防団と改名。
 - 〃 職員定数を65名とする。
 - 〃 にかほ市火災予防条例に改正。
- 2月 災害対応特殊消防ポンプ自動車(CD-Ⅱ型4WD)購入配備。

平成18年度

- 5月 にかほ市消防団第7分団第2部3班(寺田)を公立消防団から自主防災組織へ移行。
 - 〃 にかほ市消防団旗を更新。
- 6月 第7分団が秋田県代表として、東北水防技術大会に出場し最優秀賞を受賞。
- 10月 消防団定数706名を650名とする。
 - 〃 第4分団第3部1班、第7分団第3部3班の小型動力ポンプ更新配備。
- 11月 第2分団第3部1班の小型動力ポンプ付軽積載車更新配備。
 - 3月 消防ポンプ自動車(CD-I型4WD)の更新配備。

平成19年度

- 4月 緊急消防援助隊登録。(救急隊)
 - 〃 にかほ市女性消防団員9名採用。
 - 〃 第9代消防長に中津博行が就任。
- 5月 にかほ市消防団第4分団第3部2班(飛)を公立消防団から自主防災組織へ移行。
- 8月 水難救助資機材配備。
- 9月 救急予備車2Bを廃車し高規格救急車配備。
 - 〃 オートパルス配備。(自動心臓マッサージ器)
 - 〃 第13回秋田県救急隊員セミナー開催。(主催:にかほ市消防本部)
- 10月 第2分団第3部3班(水岡)第5分団第2部3班(鈴)に小型動力ポンプ更新配備。
- 11月 第4分団第1部2班(赤石)第6分団第4部2班(冬師)に小型動力ポンプ付積載車更新配備。

平成20年度

- 4月 初の女性署員1名採用。
 - 〃 にかほ市消防団に支援団員制度採用。
- 6月 岩手・宮城内陸地震(宮城県栗原市)に緊急消防援助隊出動。(消防ポンプ自動車、救急車)

- 7月 運搬車購入配備。
- 12月 第4分団第2部1班(大竹)に小型動力ポンプ付積載車更新配備。
- 〃 第5分団第2部2班(芹田)に小型動力ポンプ更新配備。
- 〃 第7分団第2部2班(桂坂)に積載車更新配備。

平成21年度

- 4月 女性署員1名採用。(合計2名)
- 8月 にかほ市女性消防団員6名採用。(実員15名)
- 12月 第3分団第3部2班(大須郷)に積載車更新配備。
- 〃 第6分団第2部1班(上小国)に小型動力ポンプ付積載車更新配備。
- 〃 第7分団第3部1班(百目木)に積載車更新配備。

平成22年度

- 4月 第10代消防長に下居和夫が就任。
- 〃 緊急消防援助隊抹消。(救急隊)
- 6月 広報車(エスティマハイブリッド)更新配備。
- 7月 由利本荘市・にかほ市消防広域化協議会が設立される。
- 9月 第1分団第2部2班(象潟元町)に総務省より無償貸付救助資機材搭載型車両配備。
- 12月 第3分団第2部2班(大砂川)に小型動力ポンプ付積載車更新配備。
- 〃 第5分団第1部2班(室沢)に積載車更新配備。
- 〃 第7分団第1部2班(中野)に積載車更新配備。
- 2月 第4分団第1部1班(金浦元町)に消防ポンプ自動車(CD-I型4WD)の更新配備。
- 3月 由利本荘市・にかほ市消防広域化協議会が休止される。
- 〃 東日本大震災(岩手県宮古市)に緊急消防援助隊出動。(消防ポンプ自動車、運搬車)

平成23年度

- 4月 第11代消防長に阿曾時秀が就任。
- 〃 にかほ市女性消防団員4名採用。(実員19名)
- 〃 東日本大震災(宮城県南三陸町)に緊急消防援助隊出動。(消防ポンプ自動車、運搬車)
- 8月 消防庁舎向いに緊急離着陸場整備。
- 9月 水難救助資機材配備。(救命ボート、船外機、ボートトレーラー)
- 〃 指令車2(ハイエース)更新配備。
- 10月 消防団定数650名を610名とする。
- 12月 全国共済農業協同組合連合会秋田県本部より高規格救急車寄贈。
- 3月 第5分団第1部1班(平沢)に消防ポンプ自動車(CD-I型4WD)の更新配備。

平成24年度

- 4月 第12代消防長に柳橋稔が就任。
- 〃 女性署員1名採用。(合計3名)
- 8月 高規格救急車を改造し、水難救助車(グランビア)配備。
- 9月 消防本部南側敷地内に車庫新設。
- 11月 消防救急デジタル無線(共通波・活動波)整備 ※東北で最初に整備完了。
- 〃 消防本部西側敷地内に倉庫新設。
- 12月 第1分団第1部2班(象潟元町)に積載車更新配備。
- 〃 第6分団第1部2班(小国)に積載車更新配備。
- 〃 第3分団第2部2班(大砂川)消防ポンプ車庫新設。

平成25年度

- 4月 第13代消防長に伊東善輝が就任。
- 6月 にかほ市消防団第6分団第2部1班(上小国)を公立消防団から自主防災組織へ移行。
- 8月 秋田県総合防災訓練がにかほ市で開催。
- 9月 第19回秋田県救急隊員セミナー開催。(開催地:にかほ市)
 - 〃 第5分団第1部2班(室沢)消防ポンプ車庫新設。
- 2月 第5分団第3部2班(両前寺)に総務省より無償貸付小型動力ポンプ付き積載車、拠点資機材配備。
- 3月 高機能消防指令センター完成、運用開始。

平成26年度

- 7月 にかほ市女性消防団員1名採用。(実員17名)
- 10月 消防団定数610名を580名とする。
 - 〃 県内初のにかほ市消防団バイク隊発隊。
- 12月 高規格救急車の購入配備。
- 1月 公益財団法人日本消防協会より防災広報車(バネット) 寄贈。

平成27年度

- 10月 日本海沿岸東北自動車道 象潟インターチェンジ開通。
- 11月 にかほ市消防団デジタル受令機(車両)配備。

平成28年度

- 4月 第14代消防長に伊藤伸司が就任。
- 5月 東光鉄工株式会社よりDJI/Phantom3 Standard(ドローン) 寄贈。
- 10月 第6分団第2部1班(田抓)に消防ポンプ車庫新設。
- 3月 第2分団第1部1班(小滝)に小型動力ポンプ付普通積載車更新配備。
 - 〃 第6分団第1部3班(馬場)に小型動力ポンプ付軽積載車更新配備。
 - 〃 第7分団第2部1班(畑)に小型動力ポンプ付軽積載車更新配備。

平成29年度

- 4月 第15代消防長に本間徳之が就任。
- 11月 第5分団第1部1班(平沢)消防ポンプ車庫新設。
- 3月 第6分団第2部2班(杉山)に小型動力ポンプ付軽積載車更新配備。
 - 〃 災害対応特殊水槽付消防ポンプ自動車の購入配備。

平成30年度

- 4月 にかほ市消防団第7分団第1部2班(中野)を公立消防団から自主防災組織へ移行。
- 10月 にかほ市消防署救急救命士ワッペン制作。
 - 〃 第3分団第2部1班(川袋)に小型動力ポンプ更新配備。
 - 〃 第7分団第1部3班(桂坂)に小型動力ポンプ更新配備。
 - 〃 第7分団第2部2班(立居地)に小型動力ポンプ更新配備。
- 11月 第3分団第3部2班(大須郷)に消防ポンプ車庫新設。
- 3月 高規格救急車の購入配備。
 - 〃 第3分団第1部2班(中ノ沢)に小型動力ポンプ付軽積載車更新配備。
 - 〃 第7分団第1部1班(伊勢居地)に小型動力ポンプ付普通積載車更新配備。

平成31年度・令和元年度

- 4月 にかほ市消防団応援の店事業を開始。
- 〃 にかほ市消防団第4分団第1部2班(赤石)を公立消防団から自主防災組織へ移行。
- 8月 由利組合総合病院へ高規格救急車を無償譲渡。
- 9月 第1分団第1部2班(象潟元町)に小型動力ポンプ更新配備。
- 〃 第2分団第2部2班(横岡)に小型動力ポンプ更新配備。
- 〃 第3分団第3部2班(大須郷)に小型動力ポンプ更新配備。
- 〃 第5分団第1部2班(室沢)に小型動力ポンプ更新配備。
- 〃 第6分団第1部2班(小国)に小型動力ポンプ更新配備。
- 10月 消防団定数580名を540名とする。
- 〃 令和元年東日本台風(宮城県伊具郡丸森町)に緊急消防援助隊出動。
(消防ポンプ自動車、運搬車)
- 11月 第1分団第1部(象潟元町)に消防ポンプ車庫新設。
- 3月 第6分団第1部1班(院内)に小型動力ポンプ付普通積載車更新配備。

令和2年度

- 4月 第16代消防長に加藤十二が就任。
- 〃 にかほ市消防団第2分団第1部2班(石名坂)を公立消防団から自主防災組織へ移行。
- 9月 第1分団第1部1班(象潟元町)に小型動力ポンプ更新配備。
- 〃 第2分団第2部1班(本郷)に小型動力ポンプ更新配備。
- 〃 第6分団第2部1班(田抓)に小型動力ポンプ更新配備。
- 〃 第6分団第3部1班(釜ヶ台)に小型動力ポンプ更新配備。
- 10月 にかほ市消防署に女性消防署員用仮眠室を整備。
- 11月 第3分団第1部1班(関)に小型動力ポンプ付普通積載車更新配備。
- 1月 第7分団第1部2班(畑)に消防ポンプ車庫新設。
- 2月 NET119緊急通報システムの運用開始。
- 〃 にかほ市消防署救助隊ワッペン新調。

令和3年度

- 4月 にかほ市消防団第4分団第1部2班(黒川)を公立消防団から自主防災組織へ移行。
- 〃 にかほ市消防団第6分団第1部3班(馬場)を公立消防団から自主防災組織へ移行。
- 10月 にかほ市消防団活動服を新基準のデザインに刷新。
- 11月 第5分団第3部1班(琴浦)に消防ポンプ車庫新設。
- 2月 第2分団第3部2班(大森)に総務省より無償貸付小型動力ポンプ付き積載車、救助資機材配備。
- 3月 高機能消防指令センター等部分更新。(第1期)

令和4年度

- 4月 第17代消防長に阿部光弥が就任。
- 5月 消防庁舎車庫軒裏鉄板撤去及び鉄骨塗装工事。
- 10月 消防団定数540名を460名とする。
- 〃 消防庁舎照明器具をLEDへ切り替え。
- 11月 第6分団第3部(釜ヶ台・冬師)に消防ポンプ車庫新設。
- 3月 災害対応特殊救急自動車の購入配備。
- 〃 高機能消防指令センター等部分更新。(第2期)

総務編



にかほ市消防組織図

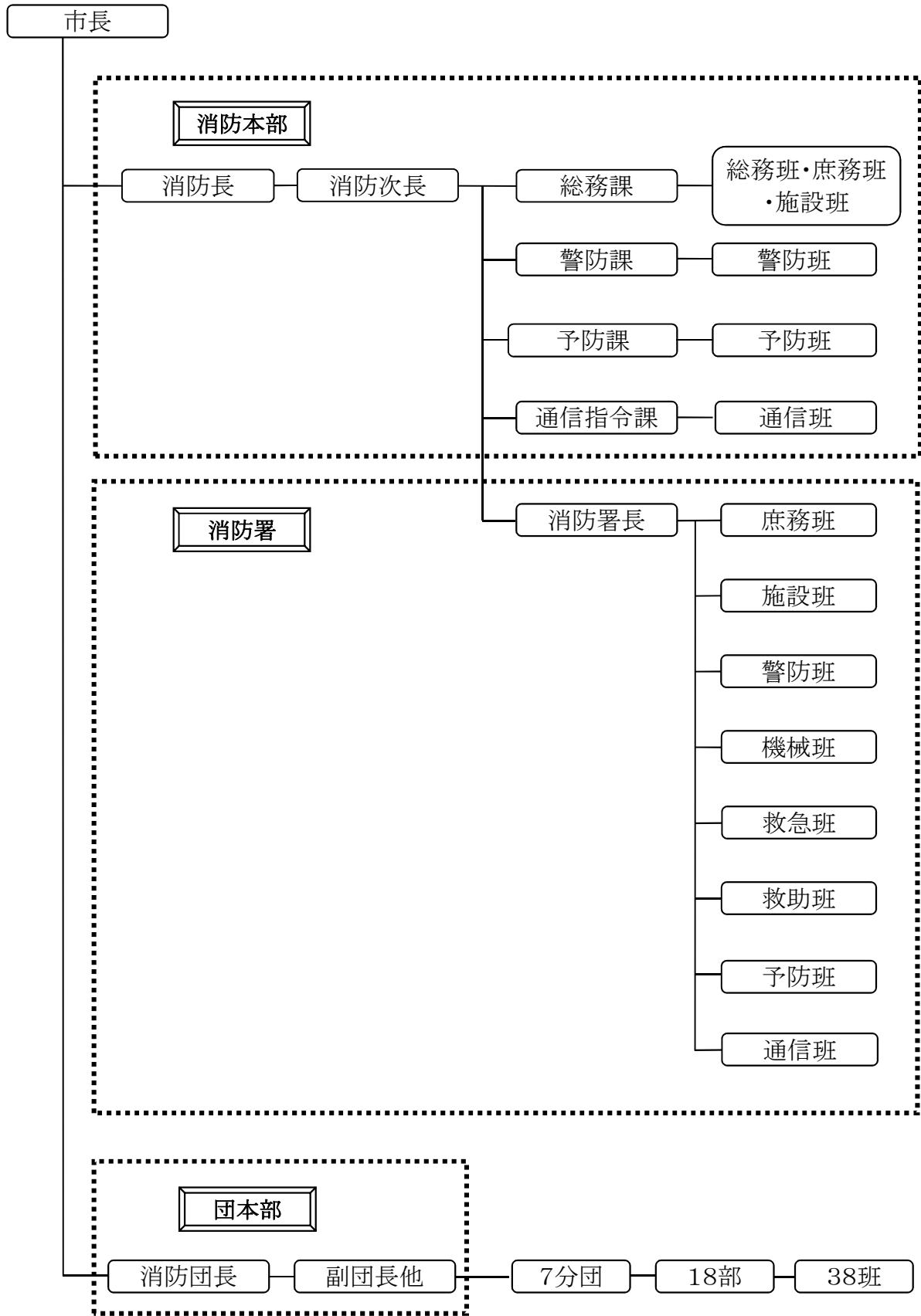

歴代消防長・次長・署長一覽

(令和5年4月1日現在)

	歴代	氏名	就任年月日	退任年月日	備考
消防長	初代	奥山 三吉	昭和44. 4. 1	昭和45. 3. 7	金浦町長 兼
	2代	佐藤 恭治	昭和45. 3. 8	昭和50. 4. 30	仁賀保町長 兼
	3代	斎藤 太一郎	昭和50. 5. 1	昭和60. 6. 2	金浦町長 兼
	4代	池田 誠五郎	昭和60. 6. 3	平成 4. 4. 30	象潟町長 兼
	5代	巴 徳 雄	平成 4. 5. 1	平成 6. 3. 31	仁賀保町長 兼
	6代	村上 忠蔵	平成 6. 4. 1	平成11. 3. 31	
	7代	本藤 敏夫	平成11. 4. 1	平成14. 3. 31	
	8代	高橋 誠	平成14. 4. 1	平成19. 3. 31	
	9代	中津 博行	平成19. 4. 1	平成22. 3. 31	
	10代	下居 和夫	平成22. 4. 1	平成23. 3. 31	
	11代	阿曾 時秀	平成23. 4. 1	平成24. 3. 31	
	12代	柳橋 稔	平成24. 4. 1	平成25. 3. 31	
	13代	伊東 善輝	平成25. 4. 1	平成28. 3. 31	
	14代	伊藤 伸司	平成28. 4. 1	平成29. 3. 31	
	15代	本間 徳之	平成29. 4. 1	令和 2. 3. 31	
	16代	加藤 十二	令和 2. 4. 1	令和 4. 3. 31	
	17代	阿部 光弥	令和 4. 4. 1		
次長	初代	佐藤 栄三	昭和44. 4. 1	昭和49. 9. 30	
	2代	斎藤 円蔵	昭和49.10. 1	昭和57. 3. 31	
	3代	斎藤 藤一	昭和57. 4. 1	平成 4. 3. 31	
	4代	村上 忠蔵	平成 4. 4. 1	平成 6. 3. 31	
	5代	多田 實	平成13. 4. 1	平成14. 3. 31	
	6代	佐藤 吉晴	平成14. 4. 1	平成19. 3. 31	
	7代	下居 和夫	平成19. 4. 1	平成22. 3. 31	
	8代	阿曾 時秀	平成22. 4. 1	平成23. 3. 31	
	9代	柳橋 稔	平成23. 4. 1	平成24. 3. 31	
	10代	伊東 善輝	平成24. 4. 1	平成25. 3. 31	
	11代	須藤 忠男	平成25. 4. 1	平成27. 3. 31	
	12代	伊藤 伸司	平成27. 4. 1	平成28. 3. 31	
	13代	本間 徳之	平成28. 4. 1	平成29. 3. 31	
	14代	須田 勇喜	令和 2. 4. 1	現 在	
署長	初代	佐藤 栄三	昭和44. 4. 1	昭和49. 9. 30	
	2代	斎藤 円蔵	昭和49.10. 1	昭和57. 3. 31	
	3代	斎藤 藤一	昭和57. 4. 1	平成 4. 3. 31	
	4代	村上 忠蔵	平成 4. 4. 1	平成11. 3. 31	
	5代	本藤 敏夫	平成11. 4. 1	平成13. 3. 31	
	6代	高橋 誠	平成13. 4. 1	平成14. 3. 31	
	7代	佐藤 吉晴	平成14. 4. 1	平成16. 3. 31	
	8代	下居 和夫	平成16. 4. 1	平成22. 3. 31	
	9代	柳橋 稔	平成22. 4. 1	平成24. 3. 31	
	10代	伊東 善輝	平成24. 4. 1	平成25. 3. 31	
	11代	須藤 忠男	平成25. 4. 1	平成27. 3. 31	
	12代	佐藤 雄一	平成27. 4. 1	平成28. 3. 31	
	13代	伊藤 伸司	平成28. 4. 1	平成29. 3. 31	
	14代	本間 徳之	平成29. 4. 1	令和 2. 3. 31	
	15代	須田 勇喜	令和 2. 4. 1	現 在	

令和5年度当初予算額 一般会計及び消防費

(単位 千円)

区分 年度	一般会計	消防費	市一般会計に対する消防費の割合
令和4年度	15,550,000	677,298	4.36%
令和5年度	15,990,000	1,081,016	6.76%

令和5年度消防費当初予算額内訳

(単位 千円)

区分 年度	常備消防費	非常備消防費	消防施設費	水防費	災害対策費	都市防災推進事業費
令和4年度	519,152	50,574	36,976	942	69,654	
令和5年度	595,559	45,307	1,370	842	437,938	

令和5年度当初予算額に対する人口・世帯の充当割

区分 年度	当初予算額 (千円)	人口1人当たり (円)	1世帯当たり (円)
市一般会計	15,990,000	699,383	1,706,328
消防費	1,081,016	47,282	115,358

人口 令和5年4月1日現在

消防職員階級別年齢調

令和5年4月1日現在

年齢	階級							
	消防司令長	消防司令	消防司令補	消防士長	消防副士長	消防士	再任用)	計
20歳未満						3		3
20歳～24歳					1	5		6
25歳～29歳				6	4			10
30歳～34歳				10				10
35歳～39歳			15					15
40歳～44歳			7					7
45歳～49歳		6	2					8
50歳～54歳		6						6
55歳以上	1							1
計	1	12	24	16	5	8	0	66
平均年齢	57.0	50.0	39.0	30.7	25.0	20.1	0.0	35.9
前年度平均	56.0	49.0	39.4	32.0	25.3	20.7	0.0	35.8

消防職員階級別勤続年数調

令和5年4月1日現在

年齢	階級							
	消防司令長	消防司令	消防司令補	消防士長	消防副士長	消防士	再任用)	計
5年未満						8		8
5年以上10年未満				4	5			9
10年以上15年未満			5	12				17
15年以上20年未満			14					14
20年以上25年未満			4					4
25年以上30年未満		6	1					7
30年以上35年未満		5						5
35年以上	1	1						2
計	1	12	24	16	5	8	0	66
平均年数	38.0	29.8	17.5	10.9	6.4	1.5	0.0	15.7
前年度平均	37.0	28.8	17.9	11.6	6.2	1.8	0.0	15.4

消防学校等派遣状況（過去10年）

入校先・科目		年度別										計
		平成25年	平成26年	平成27年	平成28年	平成29年	平成30年	令和元年	令和2年	令和3年	令和4年	
消防大学校	上級幹部科											0
	幹部科				1							1
	予防科			1								1
	救急科											0
	警防科	1										1
	火災調査科											0
	救助科		1									1
	危険物科											0
	新任消防長科										1	1
救急救命東京研修所			1				1					2
救急救命九州研修所					1			1			1	3
秋田県消防学校	初任教育	2	3	3	3		2	1	1	2	3	20
	警防科	1	1	1	1		1	1	1	1	1	9
	危険物科	1		1				1		1		4
	予防査察科		1		1		1		1		2	6
	火災調査科	1	1	1	1	1	1	1	1	1	1	10
	救急科	3	3	3	3		1	1	1	3	2	20
	特殊災害科	1	1	1	1	1	1	1	1	1	1	10
	気管挿管追加講習											0
	薬剤投与追加講習											0
	ビデオ喉頭鏡追加講習		1	2	2	2	2	1	1			11
	救急救命処置再教育					1	1	1	1	1		5
	救助科	1	1	1	1		1	1	1	1	1	9
	幹部教育	1	1	1	1		1	1	1	1	1	9
操法指導員講習	2	2	2	3	3	3	3	3	3	3	27	
計		14	17	17	19	8	16	14	13	15	17	150







階級別消防職員の特殊技能その他資格取得状況調

令和5年4月1日現在

資格種別 \ 階級	消防司令長	消防司令	消防司令補	消防士長	消防副士長	消防士	再任用	計
普通自動車免許				14	5	7		26
準中型自動車免許				2		1		3
中型自動車免許	1	11	21					33
大型自動車免許		8	23	16	4	1		52
大型自動車（二種）免許		3						3
大型特殊自動車免許		1	3	1				5
普通自動二輪免許		3	4	2				9
大型自動二輪免許		4	6	5	1	1		17
一級小型船舶操縦免許		1	1					2
二級小型船舶操縦免許		4	10	5	1			20
特殊小型船舶操縦免許		5	2					7
潜水士		4	17	14	3	4		42
小型移動式クレーン運転技能講習		6	10	5	1			22
玉掛け技能講習		6	10	5	1			22
酸欠危険作業主任者 二種		2	7	1				10
有機溶剤作業主任者		1	2					3
特定化学物質作業主任者		1	2					3
毒物劇物取扱者		1	1					2
アーク溶接		2	6					8
消防設備士 乙種		3	10	4		1		18
消防設備士 甲種			2	1				3
危険物取扱者 乙種（4）		10	23	16	4	5		58
危険物取扱者 乙種（4以外）		3	7	6				16
救急科（標準課程）		4	14	14	3	1		36
救急救命士		7	9	2	1	1		20
予防技術検定（査察）		4	12	11				27
予防技術検定（危険物）		3	6	6				15
予防技術検定（消防設備）		3	6	6				15
計	1	100	214	136	24	22	0	497

にかほ市消防本部車両等の概要

令和5年4月1日現在

区分 車両	車両画像	車名・車両番号	年式	購入配置 年月	原 動 機		ポンプ		
					車両型式 気筒・馬力等	排気量	社名	規格	
広報車		トヨタ エスティマ ハイブリッド	H22	H22.6	DAA-AHR20W		2,362		
		300は 60-57			4気筒	150			
防災広報車		日産 バネット	H26	H27.1	DBA-M20		1,597		
		501ね 43-46			4気筒	109			
指令車		三菱 パジェロ	H15	H15.3	LA-V73W		2,970		
		800さ 43-22			6気筒	180			
指令車2		トヨタ ハイエース	H23	H23.9	CBA-TRH219W		2,693		
		800す 416			4気筒	151			
ポンプ1		いすゞフォワード	H18	H18.2	PB-FRS35D3J改		7,166	日本 ドライ ケミカル	A-2級
		800さ 67-03			6気筒	190			
ポンプ2		いすゞ エルフ	H19	H19.3	PB-NKS81AN改		4,770	"	"
		800さ 75-44			4気筒	128			
水槽車1		日野 レンジャー	H13	H13.12	KK-GX1JGDA改		7,960	岩手 ポンプ	A-1級
		800は 162			6気筒	200			
水槽車2		日野 レンジャー	H30	H30.3	SDG-GX7JGAA改		6,403	長野 ポンプ	A-2級
		800は 11-92			5気筒	220			
救助工作車		日野 レンジャー	H15	H15.2	KK-GX1JGDA改		7,960		
		830ろ 119			6気筒	200			

にかほ市消防本部車両等の概要

区分 車両	車両画像	車名・車両番号	年式	購入配 置年月	原 動 機		ポンプ	
					車両型式 気筒・馬力等	排気量	社名	規格
救急車 1 (高規格)		トヨタ ハイエース	R5	R5.3	3BF-TRH226S		2,693	
		830せ 11-19			4気筒	151		
救急車 2 (高規格)		トヨタ ハイエース	H31	H31.3	CBF-TRH226S		2,693	
		800と 2			4気筒	151		
救急車 3 (高規格)		トヨタ ハイエース	H26	H26.12	CBF-TRH226S		2,693	
		830さ 14-99			4気筒	151		
連絡車		スバル サンバー	H12	H19.9	GD-TV2		658	
		80あ 12-05			4気筒	55		
運搬車		トヨタ ダイナ	H20	H20.7	ADF-KDF281		2,980	
		800さ 84-81			4気筒	136		
山火事対応車		スバル サンバー	H19	R3.4	LE-TV2		658	
		880あ 348			4気筒	48		
ボート トレーラー		ソレックス 15F	H23	H23.9				
		800る 264						
救命ボート		アキレス HB-385	H23	H23.9	YAMAHA F25DWH		498	
		211-18250			2気筒	25		
水難救助車		トヨタ グランピア	H13	H24.8	GE-VCH38S		3,370	
		830ぬ 119			6気筒	180		
軽積載車		三菱 ミニキャブ	H20	H20.12	GBV-U62V改		657	
		880あ 471			3気筒	48		

警防編



月 別 火 災 発 生 状 況

(令和4年)

項目		月別												計	
		1	2	3	4	5	6	7	8	9	10	11	12		
火災 件数	火災 種別	建物			1	1		1		1			2		6
		林野				1	1								2
		車 輛													
		船 舶													
		その他													
	計			1	2	1	1		1				2		8
火災 棟別	住家	全 焼						1					1		2
		半 焼													
		部分焼													
		ぼ や													
	非住家	全 焼													
		半 焼													
		部分焼			1	1							1		3
		ぼ や								1					1
焼損 面積	建物 (㎡)	床㎡			60			384				208		652	
		表㎡				26		47				12		85	
	林野(a)				2	24								26	
死傷 者	死 者							1				1		2	
	負 傷 者							3						3	
り災世帯								2				2		4	
り災人員								5				3		8	
損害 額 (千円)	建 物			9,613	2,516		4,335		46			2,110		18,620	
	林 野				47									47	
	車 輛														
	船 舶														
	その他														
	計			9,613	2,563		4,335		46			2,110		18,667	

覚知別火災発生状況

(令和4年)

覚知別		専用電話	加入電話	警察電話	事後聞知	駆込み	その他	計
火災種別	建物	3	3					6
	林野	1	1					2
	車両							
	船舶							
	その他							
	計	4	4					8

曜日別火災発生状況

(令和4年)

項目		曜日別								計
		日	月	火	水	木	金	土	不明	
火災種別	建物		1			1	3	1		6
	林野		1		1					2
	車両									
	船舶									
	その他									
	計		2		1	1	3	1		8

時間別火災発生状況

(令和4年)

時間別	区分	建物火災	林野火災	車両火災	船舶火災	その他火災	計
0～1							
1～2							
2～3		1					1
3～4							
4～5							
5～6							
6～7		1					1
7～8							
8～9							
9～10							
10～11							
11～12			1				1
12～13		2	1				3
13～14							
14～15							
15～16							
16～17							
17～18							
18～19		1					1
19～20							
20～21							
21～22							
22～23		1					1
23～24							
不明							
計		6	2				8

過去 5 年間の火災発生状況

項 目		年 別	平成30年	令和元年	令和2年	令和3年	令和4年
火災 件数	火災 種別	建物	2	6	6	8	6
		林野		1	1	1	2
		車両				1	
		船舶					
		その他	2	2	2	1	
	計	4	9	9	11	8	
り 災 棟 別	住家	全焼	1	2	2	1	2
		半焼					
		部分焼	1	4	1		
		ぼや		1		4	
	非住家	全焼		1			
		半焼					
		部分焼		3	1	1	3
		ぼや		1	2	2	1
焼 損 面 積	建物 (m ²)	212	602	384	73	652	
	林野 (a)	263		43	9	26	
死 傷 者	死者					2	
	傷者		2	3	2	3	
り 災 世 帯		2	7	3	5	4	
り 災 人 員		4	20	11	10	8	
損 害 額 (千 円)	建物	7,620	39,319	23,165	1,543	18,620	
	林野	678			76	47	
	車輛	45			20		
	船舶						
	その他		1,158				
	計	8,343	40,477	23,165	1,639	18,667	

過 去 5 年 間 の 火 災 原 因

年 別		平成30年	令和元年	令和2年	令和3年	令和4年
原 因 別						
裸 火	た ば こ				1	
	マ ッ チ ・ ラ イ タ ー					
	そ の 他			1	2	
ス ト ー ブ	石 油			1		1
	電 気				1	
	ガ ス					
	薪				1	
	そ の 他		1			
こ た つ						
い ろ り (含 火 鉢)						
炉 ・ ボ イ ラ ー						1
風 呂 釜						
煙 突 ・ 煙 道		1	1			1
天 ぷ ら 油						
配 線	器 具 配 線					
	電 気 配 線		1		1	1
機 器	電 気			1	1	
	ガ ス					
	石 油					
	そ の 他					
靱 乾 燥 機						
交 通 機 関						
溶 接 機 ・ 溶 断 機						
天 災			1		1	
火 入 れ		4	1	1		
飛 火			1	1	1	
た き 火						
取 灰						
花 火						
火 遊 び						
放 火 (含 疑 い)			2			
自 然 発 火				1		
そ の 他					1	2
不 明 ・ 調 査 中		2	1	3	1	2
計		7	9	9	11	8

令和4年 地区別火災統計表

前年同期

町 別		象潟地区	金浦地区	仁賀保地区	合計	
件 数		2	1	5	8	
火 災 種 別	建 物	1		5	6	
	林 野	1	1		2	
	車 輦					
	その他					
焼 損 棟 数	住 家	全 焼	1		1	2
		半 焼				
		部分焼	1			1
		ぼ や				
	非住家	全 焼				
		半 焼				
		部分焼			3	3
		ぼ や			1	1
焼 損 面 積	建 物	床 (㎡)	208		444	652
		表 (㎡)	8		77	85
	林野 (a)		2	24		26
	その他					
り災世帯		2		2	4	
り災人員		3		5	8	
死 者		1		1	2	
負傷者				3	3	
損 害 額 (千円)	建 物	建 物	1,925		7,350	9,275
		収容物	30		9,315	9,345
		その他				
	林 野		47			47
	車 輦					
	その他					
	合 計		2,002		16,665	18,667

象潟地区	金浦地区	仁賀保地区	合計
5	3	3	11
5	1	2	8
	1	1	2
	1		1
1			1
2	1	1	
1			1
1		1	2
73			73
1			1
		9	9
	6		
3	1	1	5
6	1	3	10
1		1	2
1,490	1	52	1,543
158			158
		76	76
		20	20
1,648	1	148	1,797

緊急出動状況

種 別 \ 年 別	令和2年	令和3年	令和4年
火災出動	40	28	32
救助出動	16	19	31
調査出動	30	32	39
水難事故	2	1	3
捜索出動	4	2	0
風水害出動	11	34	9
そ の 他	56	10	55
合 計	159	126	169

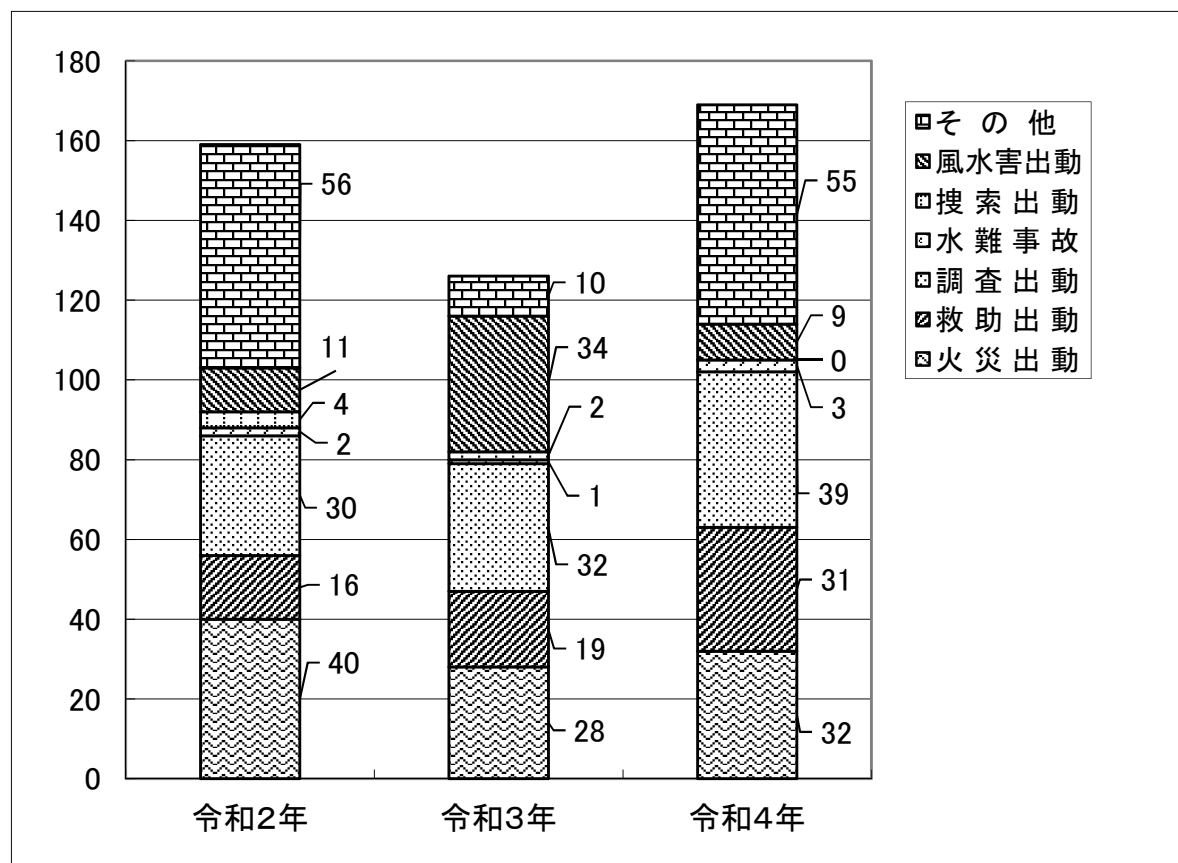

にかほ市管内消防水利

令和5年4月1日現在

◎総計

	消火栓			防火水槽		
	基準適合	150φ未満	合計	40m ³ 以上	40m ³ 未満	合計
にかほ市	282	333	615	271	27	298

◎仁賀保地区

地域名	消火栓			防火水槽		
	基準適合	150φ未満	合計	40m ³ 以上	40m ³ 未満	合計
平沢	81	57	138	61	3	64
院内	11	15	26	46	4	50
小出	7	9	16	33	3	36
計	99	81	180	140	10	150

◎金浦地区

地域名	消火栓			防火水槽		
	基準適合	150φ未満	合計	40m ³ 以上	40m ³ 未満	合計
金浦	60	58	118	30	6	36

◎象潟地区

地域名	消火栓			防火水槽		
	基準適合	150φ未満	合計	40m ³ 以上	40m ³ 未満	合計
象潟元町	102	55	157	42	4	46
上郷	13	65	78	14	4	18
上浜	8	74	82	45	3	48
計	123	194	317	101	11	112

ポンプ車取水可能場所 ー海・プール・池・潟ー (防火水槽・消火栓は除く)	仁賀保地区	7
	金浦地区	5
	象潟地区	8
	合計	20

予防編

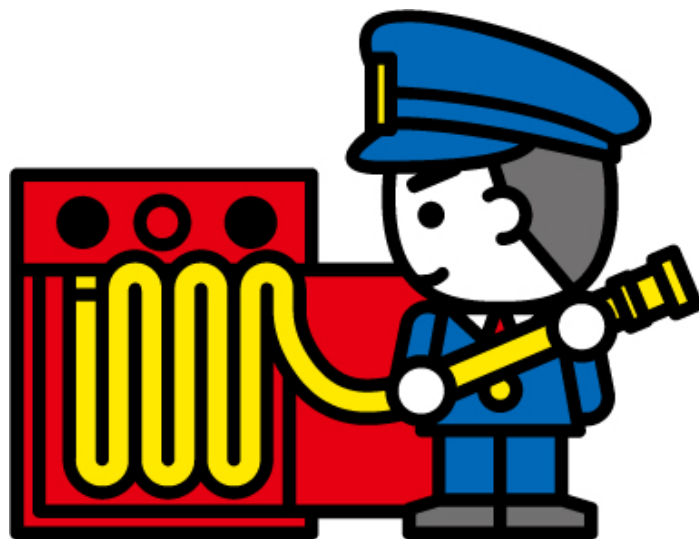

危 険 物 許 認 可 等 調

令和4年度

区分 処理状況	合計	製 造 所	貯 蔵 所							取 扱 所				
			屋 内 貯 蔵 所	屋 外 貯 蔵 所	屋 外 タン ク 貯 蔵 所	屋 内 タン ク 貯 蔵 所	簡 易 タン ク 貯 蔵 所	地 下 タン ク 貯 蔵 所	移 動 タン ク 貯 蔵 所	給 油 取 扱 所	第 一 種 販 売 取 扱 所	第 二 種 販 売 取 扱 所	一 般 取 扱 所	
設 置 許 可	3									2				1
変 更 許 可	1										1			
水 圧 検 査														
水 張 検 査														
設 置 完 成 検 査	3									2	1			
変 更 完 成 検 査														
廃 止 届 け	3									2				1
仮貯蔵・仮取扱														
仮 使 用														

数量別危険物施設及び立入検査状況

令和4年度

数量別 施設別	製造所	貯蔵所							取扱所				合計
		屋内貯蔵所	屋外貯蔵所	屋外タンク貯蔵所	屋内タンク貯蔵所	簡易タンク貯蔵所	地下タンク貯蔵所	移動タンク貯蔵所	給油取扱所	第一種販売取扱所	第二種販売取扱所	一般取扱所	
5倍以下		2		1			2	27				6	38
5倍を超え 10倍以下		2		1			3					4	10
10倍を超え 50倍以下				3			6		1			2	12
50倍を超え 100倍以下									1				1
100倍を超え 150倍以下													
150倍を超え 200倍以下									2				2
200倍を超え 1,000倍以下									1				1
1,000倍を超え 5,000倍以下													
5,000倍を超え 10,000倍以下													
10,000倍を超えるもの													
合計		4		5			11	27	5			12	64
立入検査件数		3		3			11	27	5			7	56

甲種防火管理（新規／再）講習会修了状況

令和4年度（人）

実 施 年	新 規 講 習	再 講 習
平成 24 年	19	2
平成 25 年	21	3
平成 26 年	22	2
平成 27 年	22	6
平成 28 年	27	2
平成 29 年	18	1
平成 30 年	23	3
令 和 元 年	22	1
令 和 2 年	16	4
令 和 3 年	15	1
令 和 4 年	30	2
計	235	27

火災予防条例による諸届出状況

令和4年度

種 別	件 数			
	令和元年	令和2年	令和3年	令和4年
防火対象物使用開始届	13	8	18	9
変電・発電・蓄電設備届	12	13	15	19
火災とまぎらわしい行為の届	97	66	29	34
催物開催届	1	0	0	0
道路工事届	61	66	52	41
火を使用する設備等の設置届	15	18	22	26
露店等の開設届出書	27	7	15	12
煙火打上届	8	5	7	7
水道断水・減水届	12	4	11	5
少量危険物・指定可燃物貯蔵取扱届	11	11	6	18
禁止行為の解除承認	2	0	0	1

指定対象物

令和4年度

		防 火 対 象 物				3 階 以 上 の 防 火 対 象 物			
		仁 賀 保	金 浦	象 潟	合 計	仁 賀 保	金 浦	象 潟	合 計
(一)	イ			1	1				0
	ロ	17	7	14	38	1			1
(二)	イ				0				0
	ロ	2		2	4				0
	ハ ニ			1	1				0
(三)	イ				0				0
	ロ	25	4	23	52	1			1
(四)		26	4	14	44	1			1
(五)	イ	3	4	11	18	1		4	5
	ロ	15		18	33	10		15	25
(六)	イ	5		7	12			2	2
	ロ	9	3	6	18				0
	ハ	12	2	10	24				0
	ニ			1	1				0
(七)		3	2	4	9	3	1	2	6
(八)		2	1	3	6	1		1	2
(九)	イ				0				0
	ロ			1	1				0
(十)		1		1	2				0
(十一)		9	5	10	24				0
(十二)	イ	97	37	67	201	3	1		4
	ロ				0				0
(十三)	イ		2	1	3				0
	ロ				0				0
(十四)		34	8	27	69				0
(十五)		36	19	33	88	2		3	5
(十六)	イ	20	4	18	42	1		2	3
	ロ	5			5				0
(十七)					0				0
合計		321	102	273	696	24	2	29	55

地区別建築同意状況

令和4年度

地区別 月 別	象 潟	金 浦	仁 賀 保	三地区の合計
4 月	1			1
5 月	1	2	2	5
6 月				0
7 月				0
8 月		1	3	4
9 月	2			2
10 月			2	2
11 月	1			1
12 月	1			1
1 月	3	1		4
2 月	1			1
3 月	1	1	1	3
合 計	11	5	8	24

建築同意通知の状況

令和4年度

地区別		象 潟	金 浦	仁 賀 保	三地区合計
用途別					
防火対象物	新 築	7	2	7	16
	増 築	2	3	1	6
	改 築				0
	そ の 他				0
専 用 住 宅	新 築				0
	増 築			1	1
	改 築				0
	そ の 他				0
	住警器			(1)	(1)
上記以外の建築物	新 築				0
	増 築			1	1
	改 築				0
	そ の 他				0
合 計		9	5	10	24
通知による建築物	新 築	23	5	21	49
	増 築	7	2	5	14
	改 築				0
	その他	2			2
	住警器	(4)	0	(4)	(8)
合 計		32	7	26	65
同意・通知 計		41	12	36	89

通信編



通信連絡系統図

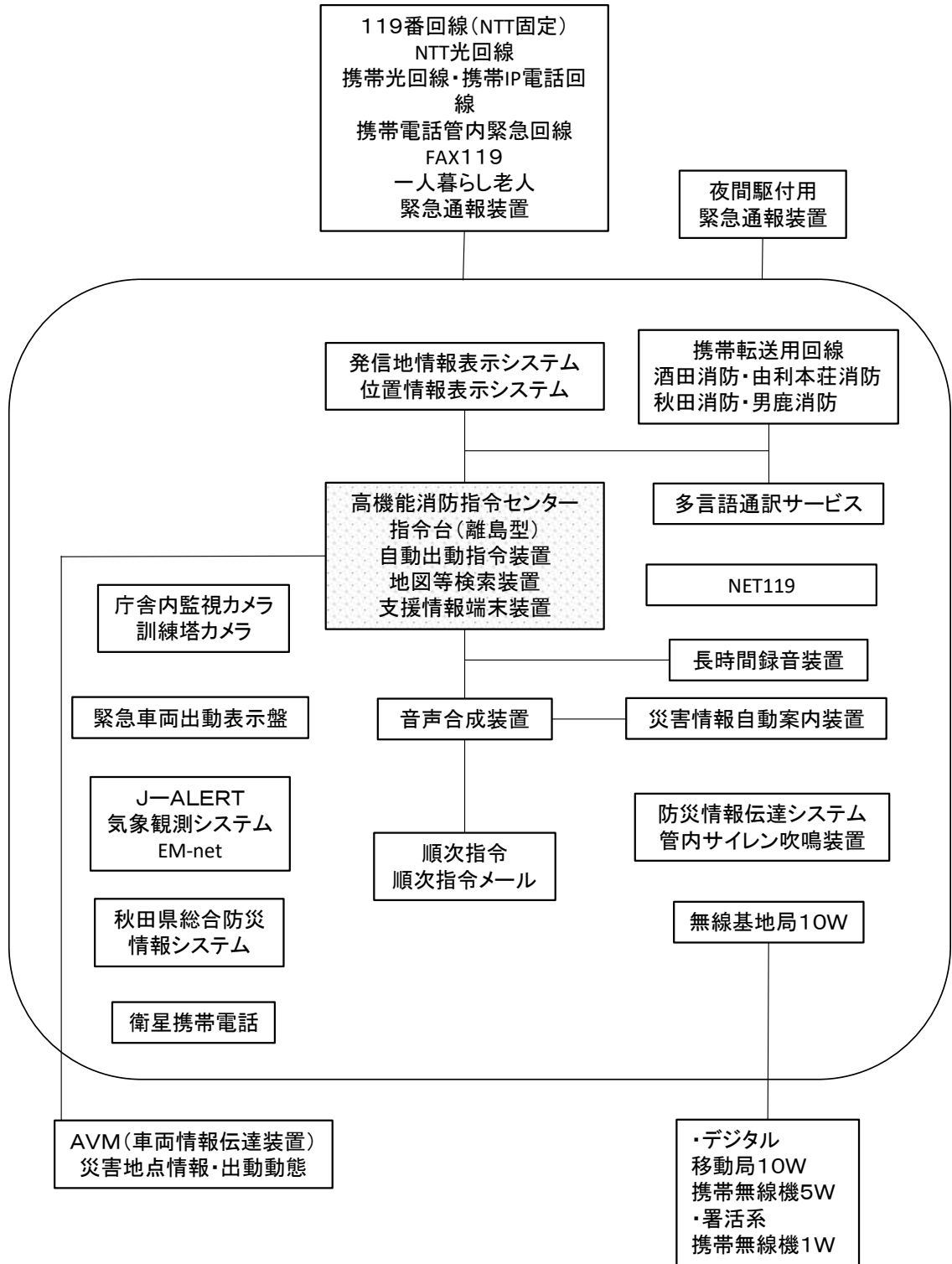

消防庁舎及び通信指令施設の概要

消防庁舎

令和4年4月1日現在

区分 署別	庁舎			敷地面積 (㎡)	設置年月日	訓練塔
	構造	建設面積	延面積			
		(㎡)	(㎡)	(㎡)		
消防本部	SRC造	1,450.60	2,255.70	6,800.00	H13.3.19	鉄骨造
消防署	2階建					6階建

通信指令施設

令和4年4月1日現在

区分		署別	計	消防本部	消防署
無線 デジタル 電話	基地局		3※		1
	移動局		15	4	11
	携帯用無線電話		25	2	23
署活系	携帯用無線電話		30		30
火災専用電話(119)			17		17
一般加入電話			5	4	1
携帯電話			5		5
衛星携帯電話			2		2
無線塔			1		1(30m)

※他2(ひばり荘・大須郷)含む。

固定電話からの119番通報

(令和4年1月～令和4年12月)

	火災	救急	救助	火災・救急 以外の災害	いたずら	間違い	その他 (通報訓練等)	合計
1月	指令台更新に伴い、データなし							0
2月								0
3月		19				1	20	40
4月		14	1			1	9	25
5月		18				1	4	23
6月	2	15				1	26	44
7月	1	17	1			1	19	39
8月	1	25				2	18	46
9月	2	13	1				6	22
10月		18	1			2	14	35
11月	2	16				1	18	37
12月	3	18	1	1		2	9	34
合計	11	173	5	1	0	12	143	345

IP電話からの119番通報

(令和4年1月～令和4年12月)

	火災	救急	救助	火災・救急 以外の災害	いたずら	間違い	その他 (通報訓練等)	合計
1月	指令台更新に伴い、データなし							0
2月								0
3月		27					1	28
4月	1	18					2	21
5月		32	1				8	41
6月		22				2	14	38
7月		28					2	30
8月		27				1	1	29
9月		26				1	2	29
10月		16		1		2	7	26
11月		26				2	4	32
12月		27						27
合計	1	249	1	1	0	8	41	301

携帯電話からの119番通報

(令和4年1月～令和4年12月)

	火災	救急	救助	火災・救急 以外の災害	いたずら	間違い	その他 (通報訓練等)	合計
1月	指令台更新に伴い、データなし							0
2月								0
3月		19				4	18	41
4月		24			4	1	4	33
5月		35	1		1	3	5	45
6月		26		1		3	2	32
7月		28	1				4	33
8月		31	2			3	3	39
9月	1	20	3			2	3	29
10月		21	1			2	5	29
11月		23				1	5	29
12月		22				1	2	25
合計	1	249	8	1	5	20	51	335

119番通報 (合計)

(令和4年1月～令和4年12月)

	火災	救急	救助	火災・救急 以外の災害	いたずら	間違い	その他 (通報訓練等)	合計
1月	指令台更新に伴い、データなし							0
2月								0
3月		65				5	39	109
4月	1	56	1		4	2	15	79
5月		85	2		1	4	17	109
6月	2	63		1		6	42	114
7月	1	73	2			1	25	102
8月	1	83	2			6	22	114
9月	3	59	4			3	11	80
10月		55	2	1		6	26	90
11月	2	65				4	27	98
12月	3	67	1	1		3	11	86
合計	13	671	14	3	5	40	235	981

無線通信施設 (デジタル)

令和5年4月1日現在

呼出名称	種別	免許番号	周波数			出力	備考
			活動波 1・2	主運用波 5	統制波		
にしょうほんぶ	基地局	東基 第 6632号	○	○	○	10w	消防庁舎内 通信指令室
にしょう指令1	移動局	東移 第 10122875号	○	○	○	〃	指令車
にしょう指令2	〃	〃 第 10122876号	○	○	○	〃	指令車
にしょうポンプ1	〃	〃 第 10122877号	○	○	○	〃	ポンプ車
にしょうポンプ2	〃	〃 第 10122878号	○	○	○	〃	ポンプ車
にしょう水槽1	〃	〃 第 10122879号	○	○	○	〃	水槽車
にしょう水槽2	〃	〃 第 10122880号	○	○	○	〃	水槽車
にしょう救助1	〃	〃 第 10122881号	○	○	○	〃	救助工作車
にしょう救急1	〃	〃 第 10122882号	○	○	○	〃	高規格救急車
にしょう救急2	〃	〃 第 10122883号	○	○	○	〃	高規格救急車
にしょう救急3	〃	〃 第 10122884号	○	○	○	〃	高規格救急車
にしょう広報1	〃	〃 第 10122885号	○	○	○	〃	広報車
にしょう広報2	〃	〃 第 10122886号	○	○	○	〃	防災広報車
にしょう連絡1	〃	〃 第 10122887号	○	○	○	〃	連絡車
にしょう運搬1	〃	〃 第 10122888号	○	○	○	〃	運搬車
にしょう水難1	〃	〃 第 10122895号	○	○	○	〃	水難救助車
にしょう51	〃	〃 第 10126830号	○	○	○	5w	
にしょう52	〃	〃 第 10126831号	○	○	○	〃	
にしょう53	〃	〃 第 10126832号	○	○	○	〃	
にしょう54	〃	〃 第 10126833号	○	○	○	〃	
にしょう55	〃	〃 第 10126834号	○	○	○	〃	
にしょう56	〃	〃 第 10126835号	○	○	○	〃	
にしょう57	〃	〃 第 10126836号	○	○	○	〃	
にしょう58	〃	〃 第 10126837号	○	○	○	〃	
にしょう59	〃	〃 第 10126838号	○	○	○	〃	
にしょう60	〃	〃 第 10126839号	○	○	○	〃	

無 線 通 信 施 設 (デ ジ タ ル)

令和5年4月1日現在

呼出名称	種別	免許番号	周 波 数			出力	備 考
			活動波 1・2	主運用波 5	統制波		
にしょう61	移動局	東移 第 10126840号	○	○	○	5w	
にしょう62	〃	〃 第 10126841号	○	○	○	〃	
にしょう63	〃	〃 第 10126842号	○	○	○	〃	
にしょう64	〃	〃 第 10126843号	○	○	○	〃	
にしょう65	〃	〃 第 10126844号	○	○	○	〃	
にしょう66	〃	〃 第 10126845号	○	○	○	〃	
にしょう67	〃	〃 第 10126846号	○	○	○	〃	
にしょう68	〃	〃 第 10126847号	○	○	○	〃	
にしょう69	〃	〃 第 10126848号	○	○	○	〃	
にしょう70	〃	〃 第 10126849号	○	○	○	〃	
にしょう71	〃	〃 第 10126850号	○	○	○	〃	
にしょう72	〃	〃 第 10126851号	○	○	○	〃	
にしょう73	〃	〃 第 10126852号	○	○	○	〃	
にしょう74	〃	〃 第 10126853号	○	○	○	〃	
にしょう75	〃	〃 第 10126854号	○	○	○	〃	

無線通信施設（署活系移動局） 令和5年4月1日現在

呼出名称	免許番号	周波数		出力	備考
		CH1	CH2		
しよかつ1	東移 第1026855号	○	○	1 w	
しよかつ2	〃 第1026856号	○	○	〃	
しよかつ3	〃 第1026857号	○	○	〃	
しよかつ4	〃 第1026858号	○	○	〃	
しよかつ5	〃 第1026859号	○	○	〃	
しよかつ6	〃 第1026860号	○	○	〃	
しよかつ7	〃 第1026861号	○	○	〃	
しよかつ8	〃 第1026862号	○	○	〃	
しよかつ9	〃 第1026863号	○	○	〃	
しよかつ10	〃 第1026864号	○	○	〃	
しよかつ11	〃 第1026865号	○	○	〃	
しよかつ12	〃 第1026866号	○	○	〃	
しよかつ13	〃 第1026867号	○	○	〃	
しよかつ14	〃 第1026868号	○	○	〃	
しよかつ15	〃 第1026869号	○	○	〃	
しよかつ16	〃 第1026870号	○	○	〃	
しよかつ17	〃 第1026871号	○	○	〃	
しよかつ18	〃 第1026872号	○	○	〃	
しよかつ19	〃 第1026873号	○	○	〃	
しよかつ20	〃 第1026874号	○	○	〃	
しよかつ21	〃 第1026875号	○	○	〃	
しよかつ22	〃 第1026876号	○	○	〃	
しよかつ23	〃 第1026877号	○	○	〃	
しよかつ24	〃 第1026878号	○	○	〃	
しよかつ25	〃 第1026879号	○	○	〃	
しよかつ26	〃 第10162582号	○	○	〃	
しよかつ27	〃 第10162583号	○	○	〃	
しよかつ28	〃 第10162584号	○	○	〃	
しよかつ29	〃 第10162585号	○	○	〃	
しよかつ30	〃 第10162586号	○	○	〃	

救急編

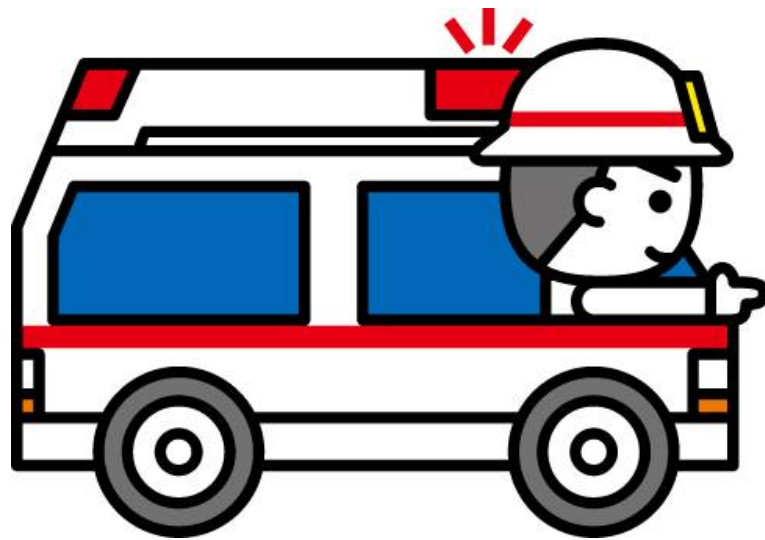

救急事故月別出場状況

(令和4年)

月別		合計	救急事故種別										
			火災	自然災害	水難	交通事故	労働災害	運動競技	一般負傷	加害	自損行為	急病	その他
合計	出場件数	1,098	2		2	55	11	3	140	1	12	784	88
	不搬送件数	82			2	10			11		3	44	12
	搬送人員	1,019	2			48	11	3	129	1	9	740	76
一月	出場件数	95				6	2		15			68	4
	不搬送件数	5				1			1			2	1
	搬送人員	90				5	2		14			66	3
二月	出場件数	70				3			9		1	47	10
	不搬送件数	3							1			1	1
	搬送人員	67				3			8		1	46	9
三月	出場件数	87				5	5	1	13		1	58	4
	不搬送件数	7							2			5	
	搬送人員	80				5	5	1	11		1	53	4
四月	出場件数	88				6			10		1	60	11
	不搬送件数	5				1			1		1		2
	搬送人員	83				5			9			60	9
五月	出場件数	120				8		1	9		2	87	13
	不搬送件数	8				1						7	
	搬送人員	113				8		1	9		2	80	13
六月	出場件数	85	2		1	3	1		8		1	59	10
	不搬送件数	8			1						1	5	1
	搬送人員	77	2			3	1		8			54	9
七月	出場件数	102				2			15		1	78	6
	不搬送件数	7										5	2
	搬送人員	95				2			15		1	73	4
八月	出場件数	119			1	4	1		10	1	2	91	9
	不搬送件数	8			1	2			1			2	2
	搬送人員	111				2	1		9	1	2	89	7
九月	出場件数	82				6			12			58	6
	不搬送件数	9				2						6	1
	搬送人員	74				5			12			52	5
十月	出場件数	77				7	1		13		2	48	6
	不搬送件数	8				2			1		1	3	1
	搬送人員	69				5	1		12		1	45	5
十一月	出場件数	82				3		1	14		1	56	7
	不搬送件数	7							3			3	1
	搬送人員	75				3		1	11		1	53	6
十二月	出場件数	91				2	1		12			74	2
	不搬送件数	7				1			1			5	
	搬送人員	85				2	1		11			69	2

曜 日 別 出 場 状 況

(令和4年)

種別 曜日	合 計	火 災	自 然 災 害	水 難	交 通 事 故	労 働 災 害	運 動 競 技	一 般 負 傷	加 害	自 損 行 為	急 病	そ の 他
合計	1,098	2		2	55	11	3	140	1	12	784	88
日曜日	151				5		1	31	1	2	106	5
月曜日	150			1	9			14		1	108	17
火曜日	164				14	3		13			120	14
水曜日	163				8	1		20		2	116	16
木曜日	140				5	2		16		2	102	13
金曜日	172				8	3		25		4	118	14
土曜日	158	2		1	6	2	2	21		1	114	9

年 齢 区 分 別 搬 送 人 員

(令和4年)

種別 年齢 区分	合 計	火 災	自 然 災 害	水 難	交 通 事 故	労 働 災 害	運 動 競 技	一 般 負 傷	加 害	自 損 行 為	急 病	そ の 他
合計	1,019	2			48	11	3	129	1	9	740	76
新生児												
乳幼児	26							2			23	1
少年	15				5					1	9	
成人	218				23	8	3	28	1	5	132	18
高齢者	760	2			20	3		99		3	576	57

傷病程度別出動状況

(令和4年)

事故種別 区分		火災	自然災害	水難	交通事故	労働災害	運動競技	一般負傷	加害	自損行為	急病	転院搬送	医師搬送	資器材搬送	その他	合計
出動件数		2		2	55	11	3	140	1	12	784	76			12	1,098
不搬送件数				2	10			11		3	44				12	82
搬送人員		2			48	11	3	129	1	9	740	76				1,019
傷病程度 (人)	死亡							3		1	15					19
	重症				7	3		29		4	114	17				174
	中等症	1			13	2		38		3	278	45				380
	軽症	1			28	6	3	58	1	1	333	14				445
	その他							1								1
地区別 (件)	象潟地区			2	20	4		54		4	291	42			3	420
	金浦地区				11	1	3	34		2	178	16			4	249
	仁賀保地区	2			24	6		52	1	6	315	18			5	429
	その他															

ドクターヘリ要請状況 (※上記件数のうち)

(令和4年)

区分		火災	交通事故	労働災害	運動競技	一般負傷	自損行為	急病	転院	合計
要請件数			5	5			1	10	2	23
出動件数			4	3			1	4	1	13
傷病程度 (人)	死亡									
	重症		2	1				2		5
	中等症			2			1		1	4
	軽症		2					2		4
	その他									

秋田県ドクターヘリ

運航開始

平成24年1月23日

現場到着所要時間別出場件数の状況

(令和4年)

	3分未満	3分以上 5分未満	5分以上 10分未満	10分以上 20分未満	20分以上	計	平均(分)
急病	52	8	190	502	32	784	11.1
交通事故	3		16	31	5	55	12.2
一般負傷	13	1	40	81	5	140	10.8
上記以外	1	1	40	70	7	119	11.4
合計	69	10	286	684	49	1,098	11.1

※入電から現場到着まで要した時間

収容所要時間別搬送人員調

(令和4年)

収容所要 時間 事故種別	10分未満		10分以上 20分未満		20分以上 30分未満		30分以上 60分未満		60分以上 120分未満		120分以上		合計		平均 (分)
	うち管外		うち管外		うち管外		うち管外		うち管外		うち管外		うち管外		
急病					2	1	384	374	341	332	13	12	740	719	64.4
交通事故					1		22	22	25	23			48	45	63.6
一般負傷					1		66	66	61	58	1	1	129	125	64.4
上記以外					1	1	52	52	42	39	7	7	102	99	69.5
合計					5	2	524	514	469	452	21	20	1,019	988	64.9

※入電から医療機関等到着までに要した時間

普通救命講習会の実施状況

年	職 種	消 防	消 防	役 所	学 校	サ	町	事 業	定 期	合
		職 員	団 員	・ 福 祉	等	ー ク ル	内 会	所 等	講 習	
平成18年	回数	2	1	5	5	1	2	5	5	26
	人数	22	15	63	127	18	22	101	14	382
平成19年	回数		3	8	7		7	7	4	36
	人数		33	85	169		88	99	8	482
平成20年	回数		1	5	14		3	16	2	41
	人数		38	92	274		61	305	4	774
平成21年	回数		2	7	7	3	1	6	6	32
	人数		66	81	186	50	24	81	9	497
平成22年	回数		1	5	8	1	2	18	5	40
	人数		28	93	173	12	33	421	9	769
平成23年	回数		2	9	8	3		7	2	31
	人数		51	70	274	50		154	5	604
平成24年	回数	1	1	9	7			11	2	31
	人数	9	41	66	291			134	2	543
平成25年	回数		1	5	8	1		6	2	23
	人数		24	63	307	13		140	2	549
平成26年	回数		1	16	8	1	1	5	3	35
	人数		20	180	279	2	8	116	3	608
平成27年	回数		1	7	7		1	6	1	23
	人数		18	60	250		7	96	1	432
平成28年	回数		3	12	11		2	4	7	39
	人数		16	151	266		13	87	9	542
平成29年	回数		3	10	7			8	3	31
	人数		72	56	260			140	4	532
平成30年	回数		1	10	5			11	2	29
	人数		17	124	122			186	2	451
令和元年	回数		1	10	2		1	12	2	28
	人数		19	73	111		8	112	2	325
令和2年	回数			1				3	5	9
	人数			19				70	11	100
令和3年	回数			2	2			5	5	14
	人数			19	22			22	6	69
令和4年	回数			9	4			6	2	21
	人数			81	72			84	2	239
合計	回数	3	22	130	110	10	20	136	58	489
	人数	31	458	1,376	3,183	145	264	2,348	93	7,898

消防団編

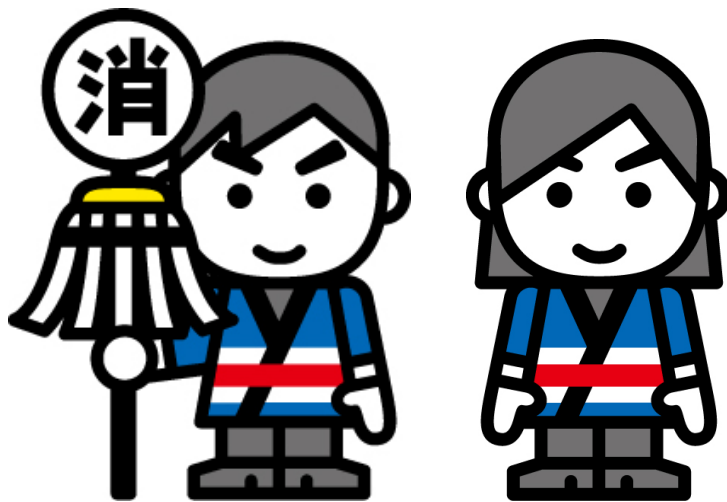

にかほ市消防団歴代正副団長一覧

令和5年4月1日現在

職 名	氏 名	在職期間	職 名	氏 名	在職期間
仁賀保地区消防団 初 代 消防団長	土門 寅吉	S45. 4. 1 S46. 3. 31	副団長	山田 耕一郎	S45. 4. 1 S46. 3. 31
			〃	伊藤 喜太郎	〃
			〃	伊藤 佐市	〃
2 代目 消防団長	伊藤 佐市	S46. 4. 1 S52. 11. 23	副団長	山田 耕一郎	S46. 4. 1 S52. 2. 8
			〃	土田 喜右エ門	S52. 2. 9 S52. 12. 18
			〃	伊藤 喜太郎	S46. 4. 1 S47. 3. 31
			〃	佐々木 鋼一	S47. 4. 1 S52. 12. 18
			〃	土門 弥一	S46. 4. 1 S52. 12. 18
3 代目 消防団長	土門 弥一	S52. 12. 19 S58. 3. 31	副団長	土田 喜右エ門	S52. 12. 19 S58. 3. 31
			〃	佐々木 鋼一	〃
			〃	木下 貞一	〃
4 代目 消防団長	木下 貞一	S58. 4. 1 H元. 3. 31	副団長	佐藤 保雄	S58. 4. 1 H元. 3. 31
			〃	佐々木 鋼一	〃
			〃	板垣 金男	〃
5 代目 消防団長	板垣 金男	H元. 4. 1 H10. 3. 31	副団長	須藤 一男	H元. 4. 1 H10. 3. 31
			〃	長野 剛久	〃
			〃	飯尾 邦彦	〃
6 代目 消防団長	須藤 一男	H10. 4. 1 H13. 3. 31	副団長	齋藤 正治	H10. 4. 1 H13. 3. 31
			〃	板垣 英雄	〃
			〃	佐藤 勝男	〃
7 代目消防団長 (H17. 9. 30まで) にかほ市消防団 初 代 消防団長	佐藤 勝男	H13. 4. 1 H19. 1. 31	副団長	齋藤 正治	H13. 4. 1 H19. 3. 31
			〃	板垣 英雄	H13. 4. 1 H19. 1. 31
			〃	鈴木 鍊	H13. 4. 1 H19. 3. 31
2 代目 消防団長	板垣 英雄	H19. 2. 1 H25. 3. 31	副団長	佐藤 保之	H19. 4. 1 H25. 3. 31
			〃	佐藤 豊	H19. 4. 1 H22. 3. 31
			〃	佐々木 護	H19. 4. 1 H25. 3. 31
			〃	佐々木 伸一	H22. 4. 1 H25. 3. 31
3 代目 消防団長	佐々木 護	H25. 4. 1 H28. 2. 29	副団長	佐々木 伸一	H25. 4. 1 H28. 3. 31
			〃	金子 英紀	〃
			〃	今野 弘喜	〃
4 代目 消防団長	佐々木 伸一	H28. 4. 1 R3. 3. 31	副団長	金子 英紀	H28. 4. 1 R3. 3. 31
			〃	今野 弘喜	H28. 4. 1 H31. 3. 31
			〃	横山 功	H28. 4. 1 H31. 3. 31
			〃	佐藤 幸毅	H31. 4. 1 R3. 3. 31
			〃	佐々木 達行	〃
5 代目 消防団長	金子 英紀	R3. 4. 1 現在	副団長	佐藤 幸毅	R3. 4. 1 現在
			〃	佐々木 達行	R3. 4. 1 R5. 3. 31
			〃	佐々木 良二	R3. 4. 1 現在
			〃	須田 敦	R5. 4. 1 現在

にかほ市消防団組織団員一覧表

令和5年4月1日現在

分団名	部名	班名	地域	団長	副団長	分団長	副分団長	部長		副部長		班長		団員			計		減員数	バイク隊			
								定数	実員	定数	実員	定数	実員	定数	実員	支援	班	部		班	部	実員	連絡員
団本部				1	3								2		1	6	5	△ 1	1				
女性部								1	1	1	1	2	2	9	8	13	12	△ 1					
計				1	3			1	1	1	1	2	2	11	8	1	19	17	△ 2	1	0		
第1分団	象潟元町地区					1	1								2	2	0						
	第1部	1班	元町					1	1	1	1	2	2	4		45	8	13	△ 3				
		2班	元町					1	1	1	1	2	2	1			5					1	
	第2部	1班	元町					1	1	1	1	2	2	9	4			17		29			
		2班	元町					1	1	1	1	2	2	8				12					1
計					1	1	4	4	4	4	8	8	29	22	4		47	44			△ 3	0	2
第2分団	上郷地区					1	1								2	2	0						
	第1部	1班	小滝					1	1	1	1	2	2	11		74	15	15	△ 3	1			
		2班	本郷					1	1	1	1	2	2	5			9	28			1		
	第2部	1班	横岡					1	1	1	1	3	3	14						19	28		
		2班	長岡					1	1	1	1	2	2	8				12					
		1班	大森					1	1	1	1	2	2	4				8					
3班		水岡					1	1	1	1	2	2	1	3			8						
計						1	1	6	6	6	6	13	13	49	43	3	76	73	△ 3	0	2		
第3分団	上浜地区					1	1								2	2	0						
	第1部	1班	関					1	1	1	1	2	2	6	2	72	12	21	△ 7	1			
		2班	中ノ沢					1	1	1	1	2	2	1	4					9			
	第2部	1班	川袋					1	1	1	1	2	2	7	2			13		18			
		2班	大砂川					1	1	1	1	2	1	1	1			5					
		1班	小砂川					1	1	1	1	3	3	10				15			26		1
	第3部	2班	大須郷					1	1	1	1	2	2	4	3			11					
計						1	1	6	6	6	6	13	12	47	29		12	74		67	△ 7	0	2
第4分団	金浦地区					1	1								2	2	0						
	第1部	1班	元町					1	1	1	1	2	2	6	3	46	13	13	△ 6	1			
		2班	大竹					1	1	1	1	3	3	10			15			27		1	
	第2部	1班	前川					1	1	1	1	2	2	8				12					
計						1	1	3	3	3	3	7	7	33	24		3	48		42	△ 6	0	2
第5分団	平沢地区					1	1								2	2	0						
	第1部	1班	平沢					1	1	1	1	2	2	8		80	12	21	△ 5				
		2班	室沢					1	1	1	1	2	2	4	1					9			
	第2部	1班	三森					1	1	1	1	2	2	2	5					11	28		
		2班	芹田					1	1	1	1	2	2	4				8					
		3班	鈴					1	1	1	1	2	2	5				9					
	第3部	1班	琴浦					1	1	1	1	2	2	8	3					15	26	2	
		2班	両前寺					1	1	1	1	2	2	7				11					1
計						1	1	7	7	7	7	14	14	52	38		9	82		77		△ 5	2
第6分団	院内地区					1	1								2	2	0						
	第1部	1班	院内					1	1	1	1	2	2	2	3	48	9	14	△ 3				
		2班	小国					1	1	1	1	2	2	1			5						
	第2部	1班	田抓					1	1	1	1	2	2	3				7		15		1	
		2班	杉山					1	1	1	1	2	2	3	1			8					
	第3部	1班	釜ヶ台					1	1	1	1	2	2	5				9		16		1	
2班		冬師					1	1	1	1	2	2		3			7						
計						1	1	6	6	6	6	12	12	24	14	7	50	47	△ 3	0	2		
第7分団	小出地区					1	1								2	2	0						
	第1部	1班	伊勢居地					1	1	1	1	2	2	1	5	62	10	32	△ 2				
		2班	畑					1	1	1	1	2	2	8	2					14			1
		3班	桂坂					1	1	1	1	2	1	3	2					8			
	第2部	1班	百目木					1	1	1	1	2	2	4	3					11	28		
		2班	立居地					1	1	1	1	2	2	1	5					10			
3班		樋ノ口					1	1	1	1	2	2	2	1			7					1	
計						1	1	6	6	6	6	12	11	38	19	18	64	62	△ 2	0	2		
合計				1	3	7	7	39	39	39	39	81	79	283	197	57	460	429	△ 31	3	14		

表彰記録

令和5年4月1日現在

昭和39. 11. 3	松 野 盛 吉	勲五等瑞宝章
昭和39. 12	〃	正六位
昭和42. 11. 3	土 井 弥 一 郎	勲五等瑞宝章
昭和42. 11. 3	奥 山 栄 太 郎	勲六等瑞宝章
昭和47. 11. 3	村 上 甚 八	勲六等单光旭日章
昭和48. 3. 2	消 防 本 部 ・ 消 防 団	消防庁長官表彰旗
昭和48. 4. 29	土 門 寅 吉	勲五等双光旭日章
昭和48. 11. 3	鈴 木 弥 惣 吉	勲六等瑞宝章
昭和49. 4. 29	佐 藤 要 助	勲六等瑞宝章
昭和49. 11. 3	佐 藤 義 雄	勲六等瑞宝章
昭和50. 4. 29	伊 藤 佐 市	勲五等瑞宝章
昭和52. 11. 3	〃	正六位
昭和51. 4. 29	山 田 耕 一 郎	勲五等瑞宝章
昭和51. 11. 3	菊 地 建 治	勲七等瑞宝章
昭和54. 2. 10	消 防 団	日本消防協会竿頭綬
昭和57. 11. 3	土 門 弥 一	勲六等单光旭日章
昭和61. 11. 3	池 田 鉄 治	木杯四号
昭和63. 11. 3	佐 藤 甚 之 助	勲六等瑞宝章
平成2. 2. 14	消 防 団	日本消防協会竿頭綬
平成2. 4. 29	佐 々 木 鋼 一	勲六等单光旭日章
平成3. 11. 3	木 下 貞 一	勲五等瑞宝章
平成5. 4. 29	伊 藤 喜 太 郎	勲六等单光旭日章
平成6. 11. 3	佐 藤 保 雄	勲六等单光旭日章
平成8. 2. 9	消 防 団	日本消防協会表彰旗
平成8. 4. 29	須 田 千 行	勲六等瑞宝章
平成11. 4. 29	板 垣 金 男	勲五等瑞宝章
平成13. 4. 29	飯 尾 邦 彦	勲六等单光旭日章
平成15. 11. 3	池 田 昭 二 郎	瑞宝单光章
平成18. 4. 29	長 野 剛 久	瑞宝单光章
平成21. 11. 3	須 藤 一 男	瑞宝双光章
平成21. 11. 3	相 庭 鉄 男	瑞宝单光章
平成22. 2. 10	消 防 団	日本消防協会竿頭綬
平成28. 2. 2	板 垣 英 雄	瑞宝双光章
平成28. 4. 29	佐 藤 勝 男	瑞宝单光章
平成28. 11. 3	齋 藤 正 治	瑞宝单光章
令和2. 3. 4	消 防 団	日本消防協会竿頭綬
令和3. 3. 10	消 防 本 部 ・ 消 防 団	消防庁長官竿頭綬

消防団の報酬及び旅費額

令和5年4月1日現在

階級	報酬の額 (年額)	旅費の額						
		鉄道賃及び 船賃並び に航空賃	車賃 (1日につき)		日当 (1日につき)	宿泊料 (1夜につき)		食卓料 (1夜につ き)
			県外	県内	県外のみ	県外	県内	
団 長	73,800円	にかほ市 一般職の 職員の例 による	1,800円又 は私有自 動車の場 合は、1km につき37 円	実費又は 私有自動 車の場合 は、1kmに つき37円	2,500円	13,100円	11,800円	2,000円
副 団 長	58,800円							
分 団 長	43,800円							
副分団長	36,400円							
部 長	26,800円							
副 部 長	23,600円							
班 長	22,400円							
団 員	21,400円							
団員(支援 消防団員)	3,000円							

備考

- 1 日当の項中、路程100km未満の旅行については、宿泊の有無にかかわらず支給しない。
- 2 宿泊料の項中、県外であっても路程100km未満は県内を適用し、固定宿泊施設に宿泊しない場合には、県内に宿泊したものとみなす。

出動手当等金額

令和5年4月1日現在

手当の区分	支給単位	金額	備考
訓練出務	1日につき	2,000円	
諸行事出務	1日につき	2,000円	捜索活動含む
警戒災害出務	年額	6,000円(支援消防団員3,000円)	
分団運営	年額	分団の各班2名に正副分団長の数を加えた数に10,000円を乗じた額	
部会議費	年額	各部の団員の数(支援団員を除く。)に2,000円を乗じた額	
機械維持管理	年額	10,000円	ポンプ自動車及び小型動力ポンプ付き積載車1台につき
		5,000円	小型動力ポンプ1台につき

消防団員の年齢構成

令和5年4月1日現在

	計	団長	副団長	分団長	副分団長	部長	班長(副部長含む)	団員
20歳未満	0							
20～24歳	18						2	16
25～29歳	29					1	4	24
30～34歳	55					1	19	35
35～39歳	105					12	46	47
40～44歳	87				1	12	35	39
45～49歳	52			2	4	10	6	30
50～54歳	34			3	1	3	3	24
55～59歳	23		2	1	1		2	17
60～64歳	21	1	1	1				18
65歳以上	5							5
計	429	1	3	7	7	39	117	255
平均年齢	40.49	60.00	58.67	52.00	47.57	41.95	38.43	41.78

消防団員の在職年数 (分団別)

令和5年4月1日現在

	計	5年未満	5年以上 10年未満	10年以上 15年未満	15年以上 20年未満	20年以上 25年未満	25年以上 30年未満	30年以上 35年未満	35年以上
本 団	17	1	1	7	3		3		2
第一分団	44	2	9	6	17	10			
第二分団	73	8	11	18	21	10	4	1	
第三分団	67	6	10	8	19	13	8	2	1
第四分団	42	7	9	7	9	5	2	2	1
第五分団	77	8	19	18	17	12	1	1	1
第六分団	47	5	10	10	5	8	5	3	1
第七分団	62	3	6	13	4	8	15	8	5
計	429	40	75	87	95	66	38	17	11

消防団員の職業調 (分団別)

令和5年4月1日現在

	計	国家 公務員	地方 公務員	日本郵政 グループ職員	特殊法人等公 務員に準ずる 職員	その他	被用者	自営業者 家族従事者	その他
本 団	17			1	1	15	15	1	1
第一分団	44		15	1		28	41	3	
第二分団	73		1	1	2	69	67	6	
第三分団	67		3		1	63	62	1	4
第四分団	42		3			39	34	7	1
第五分団	77		9	2	3	63	68	5	4
第六分団	47		5			42	38	6	3
第七分団	62				5	57	49	10	3
計	429	0	36	5	12	376	374	39	16

消防団車輛及びポンプ一覽

令和5年4月1日現在

所属		種別		名称 (配置場所)	種別 車両	社名 車種	型式	自動車番号	購入年月日
		種別	種別						
象潟地区	第一分団	第一部	一班	一丁目塩越	小型動力	シバウラ	FF400	80あ 841	R2. 9
			軽積載車		三菱ミニキャブ	V-U42T改	H7. 12		
		二部	一班	一丁目塩越	小型動力	トーハツ	VC52BS	880あ 991	R1. 9
			軽積載車		スズキ	EDB-DA64V改	H25. 1		
	第二部	一班	沖の田	小型動力	ラビット	P-455A	80あ 15-69	H15. 6	
		軽積載車		スバル	LE-TV2				
二部	二班	沖の田	小型動力	トーハツ	VF63AS	800さ 98-17	H22. 9		
積載車	いすゞ		BKG-NHS85A						
上郷地区	第二分団	第一部	一班	小滝	小型動力	トーハツ	VC72BS	800す 38-73	H29. 3
					積載車	トヨタ ダイナ	LDF-KDY281		
		第二部	一班	本郷	小型動力	シバウラ	FF400	80あ 669	R2. 9
					軽積載車	三菱ミニキャブ	V-U42T改		H5. 12
		二部	二班	横岡	小型動力	トーハツ	VC52BS	80あ 10-81	R1. 9
					軽積載車	三菱ミニキャブ	V-U42V		H11. 2
	第三部	一班	長岡	小型動力	ラビット	P476BS	880あ 226	H18. 11	
				軽積載車	スバル	LE-TV2			
		二部	二班	大森	小型動力	トーハツ	VF63AS	880あ 2137	R4. 2
					軽積載車	ダイハツ	3BD-S331W		
	三班	三班	水岡	小型動力	ラビット	P476団	880あ 13	H19. 10	
				軽積載車	スバル	LE-TV2		H17. 2	
上浜地区	第三分団	第一部	一班	関	自動車	シバウラ	FF400	800す 6209	R2. 11
					トヨタ ダイナ	LDF-KDY281			
		二部	二班	中ノ沢	小型動力	シバウラ	FF400	880あ 18-03	H31. 3
					軽積載車	スズキ	HBD-DA17V改		
	第二部	一班	川袋	小型動力	シバウラ	FF400	80あ 10-16	H30. 10	
				軽積載車	スバル	V-KV4		H10. 1	
	二部	二班	大砂川	小型動力	シバウラ	SF656AZ	880あ 705	H22. 12	
				軽積載車	ダイハツ	EBD-S331W			
	第三部	一班	小砂川	小型動力	シバウラ	SF-656	80あ 16-59	H16. 2	
				軽積載車	三菱ミニキャブ	V-U42V			
二部	二班	大須郷	小型動力	トーハツ	VC52BS	880あ 582	R1. 9		
			軽積載車	ダイハツ	EBD-S331W		H21. 12		
金浦地区	第四分団	第一部	一班	金浦	自動車	ドライケミカル	CD-1 A-2	800す 82	H23. 2
					いすゞ	4WD			
	第二部	一班	大竹	小型動力	トーハツ	VC62BS	880あ 583	H21. 12	
				軽積載車	ダイハツ	EBD-S331W			
第一分団	二班	前川	小型動力	ラビット	P455	880あ 12	H17. 2		
			軽積載車	スバル	LE-TV2				

所属		種別	名称 (配置場所)	種別	社名	型式	自動車番号	購入年月日	
				車両	車種				
平沢地区	第五分団	第一部	一班	平沢	自動車	ドライケミカル いすゞ	CD-1 A-2 4WD	800す 735	H24. 3
			二班	室沢	小型動力 軽積載車	トーハツ ダイハツ	VC52BS EBD-S331W	880あ 704	R1. 9 H22. 12
		第二部	一班	三森	小型動力	シバウラ	SF-656	80あ 16-58	H16. 2
			軽積載車		三菱ミニキャブ	V-U42V			
			二班	芹田	小型動力	シバウラ	SF656AZ	80あ 941	H20. 12 H9. 1
		軽積載車	三菱ミニキャブ		V-U42T				
	三班	鈴	小型動力	シバウラ	FF400	880あ 15-32	H29. 3		
	軽積載車		スズキ	HBD-DA17V改					
	第三部	一班	琴浦	小型動力	トーハツ	VC52AS	80あ 843	H17. 2 H7. 12	
	軽積載車	三菱ミニキャブ		V-U42T改					
	二班	両前寺	小型動力	トーハツ	VF63AS	880あ 11-26	H26. 2		
	軽積載車		ダイハツ	EBD-S331W					
院内地区	第六分団	第一部	一班	院内	自動車	トーハツ トヨタ ダイナ	VF53AS-Ti LDF-KDY281	800す 57-29	R2. 3
			二班	小国	小型動力	トーハツ	VC52BS	880あ 992	R1. 9 H25. 1
		軽積載車	スズキ		EDB-DA64V改				
		第二部	一班	田抓	小型動力	シバウラ	FF400	80あ 11-87	R2. 9 H12. 2
			軽積載車		スバル	GD-TV2			
			二班	杉山	小型動力	シバウラ	FF-400	880あ 16-68	H30. 3
	軽積載車	スズキ	HBD-DA17V改						
	第三部	一班	釜ヶ台	小型動力	ラビット	P455S	80あ 13-89	R2. 9 H13. 12	
	軽積載車	スバル		GD-TV2					
	二班	釜ヶ台	小型動力	ラビット	P476団	880あ 347	H19. 11		
	軽積載車		スバル	LE-TV2					
	小出地区	第七分団	第一部	一班	伊勢居地	小型動力	トーハツ	VF53AS-Ti	800す 51-70
積載車				トヨタ ダイナ		LDF-KDY281			
二班				畑	小型動力	シバウラ	FF400	880あ 15-31	H29. 3
軽積載車			スズキ		HBD-DA17V改				
三班			桂坂	小型動力	シバウラ	FF400	880あ 472	H30. 10 H20. 12	
軽積載車				三菱ミニキャブ	GBV-U62V改				
第二部		一班	百目木	小型動力	トーハツ	VC52AS	880あ 581	H17. 2 H21. 12	
		軽積載車		ダイハツ	EBD-S331W				
		二班	立居地	小型動力	シバウラ	FF400	80あ 10-80	H30. 10 H11. 2	
軽積載車		三菱ミニキャブ		V-U42V					
三班		樋ノ口	小型動力	シバウラ	SF-656AZ	880あ 706	H18. 10 H22. 12		
軽積載車			ダイハツ	EBD-S331W					

自主防災組織機関一覧（ポンプ保有）

令和5年4月1日現在

名 称		配置場所		種 別	社名	ポンプ 規格	購入年月
立 石	自主防災会	象潟地区	立 石	小型動力	トーハツ V20E	C-1級	H21. 11
小 滝	自主防災組織	〃	小 滝	〃	〃	〃	H21. 11
舟 岡	私設消防隊	〃	舟 岡	〃	〃	〃	H21. 11
横 岡	〃	〃	横 岡	〃	〃	〃	H21. 11
小砂川	自主防災会	〃	小砂川	〃	〃	〃	H21. 11
大須郷	私設消防隊	〃	大須郷	〃	〃	〃	H21. 11
砂 山	〃	〃	砂 山	〃	〃	〃	H21. 11
大飯郷	〃	〃	大飯郷	〃	〃	〃	H21. 11
石名坂	自主防災会	〃	石名坂	〃	ラビット P-455	B-3級	不明
大 竹	〃	金浦地区	大 竹	〃	〃	〃	H21. 11
飛	〃	〃	飛	〃	ラビット	B-3級	H12. 5
赤石	〃	〃	赤石	〃	シバウラ FT300	C-1級	R1. 11
黒川	〃	〃	黒川	〃	ラビット P-476	B-3級	不明
横 根	〃	仁賀保地区	横 根	〃	トーハツ V20E	C-1級	H21. 11
馬 場	〃	〃	馬 場	〃	シバウラ	B-3級	不明
上小国	〃	〃	上小国	〃	ラビット P383M	〃	H26. 8
石 田	〃	〃	石 田	〃	トーハツ V20E	〃	H21. 11
水 沢	〃	〃	水 沢	〃	シバウラ FT300	〃	R1. 11
上 坂	〃	〃	上 坂	〃	トーハツ V20FS	〃	H30. 7
下 坂	〃	〃	下 坂	〃	トーハツ V20E	〃	H21. 11
東 畑	〃	〃	東 畑	〃	〃	〃	H21. 11
三日市	〃	〃	三日市	〃	〃	〃	H21. 11
堺	〃	〃	堺	〃	〃	〃	H21. 11
寺 田	〃	〃	寺 田	〃	〃	〃	H21. 11
中 野	〃	〃	中 野	〃	トーハツ V20FS	〃	H30. 7



にかほ市マスコット『にかほっぺん』

にかほ市消防本部

秋田県にかほ市金浦字館ヶ森152番地
TEL(0184)38-2311 FAX(0184)38-2260

にかほ市ホームページ
<https://www.city.nikaho.akita.jp/>

災害情報案内テレホンサービス
(0184)32-4199